



INNOBOT AUTO-EMPTY STATION

DUSTBIN RVCD-D17

EN · Instruction manual

DE · Anleitung

NO · Bruksanvisning

NL · Instructies

SE · Bruksanvisning

PL · Instrukcje

DK · Betjeningsvejledning

FR · Instructions

FI · Käyttöohje

READ ALL INSTRUCTIONS BEFORE USE

EN

LES ALLE ANVISNINGER FØR BRUK

NO

LÄS IGENOM ALLA INSTRUKTIONER INNAN PRODUKTEN ANVÄNDS

SE

LÆS ALLE VEJLEDNINGER INDEN BRUG

DK

LUE OHJEET HUOLELLISESTI ENNEN KÄYTTÖÄ

FI

LESEN SIE DIE ANLEITUNG VOR DEM GEBRAUCH GRÜNDLICH DURCH

DE

LEES VÓÓR GEBRUIK ALLE INSTRUCTIES

NL

PRZED UŻYCIEM ZAPOZNAĆ SIĘ ZE WSZYSTKIMI ZALECENIAMI

PL

PRENEZ CONNAISSANCE DE TOUTES LES INSTRUCTIONS AVANT UTILISATION

FR

EN

CONTENTS

- 6 IMPORTANT SAFETY INSTRUCTIONS
- 7 CHARGING
- 8 SYSTEM DISCLAIMER
- 9 PRODUCT OVERVIEW
- 10 INSTALLATION
- 11 MAINTENANCE AND CLEANING
- 12 GUARANTEE
- 13 PRODUCT SPECIFICATIONS
- 13 SUPPORT AND SPARE PARTS
- 13 RECYCLABILITY

IMPORTANT SAFETY INSTRUCTIONS

- This appliance can be used by children aged from 8 years and above and persons with reduced physical, sensory or mental capabilities or lack of experience and knowledge if they have been given supervision or instruction concerning use of the appliance in a safe way and understand the hazards involved. Children shall not play with the appliance. Cleaning and user maintenance shall not be made by children without supervision.
- This product is only used for floor cleaning in home environment, and should not be used in outdoor, non-floor, commercial or industrial environment.
- Do not let children play with the machine. Please supervise children and pets to keep them as far away as possible when the machine works.
- If the power cord is damaged, it must be replaced with a special cord or a special component purchased from its manufacturer or maintenance department.
- Do not let children, pets sit on the machine at any time.
- Do not handle this robot by using the protective cover of laser radar as handle.
- Do not use it in suspended environments without

protective fences (such as duplex floors, open balconies and furniture tops).

- Do not use it in an environment where the temperature is higher than 35°C lower than 0°C or there are any liquids and sticky objects on the ground.
- Before use, please arrange and fold the wires on the floor in case of any obstruction that blocks the machine movement.
- Do not let the machine absorb hard objects or sharp objects (such as decoration waste, glass and nails, etc.).
- Please clean and maintain the appliance and base in power-off state.
- If products need to be transported, please make sure that the machine is turned off, and it is recommended to use the original packaging box for packaging protection.

CHARGING

- Do not use any third-party battery, power cord or base.
- Do not disassemble, repair or modify the battery or base without permission.

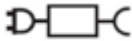
- Do not place the auto-clean base near the heat source (such as radiator, etc.).
- Before scrapping the machine, the power supply must be disconnected, and the battery should be taken out of the machine.
- If it is not used for a long time, please turn off the machine after being fully charged and put it in a cool and dry place.
- It is recommended to charge at least once a month.
- Only use with RVCD-D17 or D4000 supply unit.
- Detachable supply unit 

SYSTEM DISCLAIMER

The list of smartphone types in the market is long and increasing. System performance can vary for different combinations of the operating system and how it is implemented in the phone model. Alterations from industry can have an impact too. Therefore, although we expect good performance in most cases, the expected performance of the app is not guaranteed. Although the app most likely will work for a long time with older hardware and software versions you need to keep your phone's operations systems updated to be sure to get the app fully functional.

Minimum requirement of January 2023:

- iOS 14.00
- Android 10.0

COLLECT DUST MANUALLY

When the robot is on the auto empty station, you can initiate a manual

dust collection immediately by tapping the "Manual dust collection" icon  on the app map page.
Do not use the function repeatedly in quick succession.

PRODUCT OVERVIEW

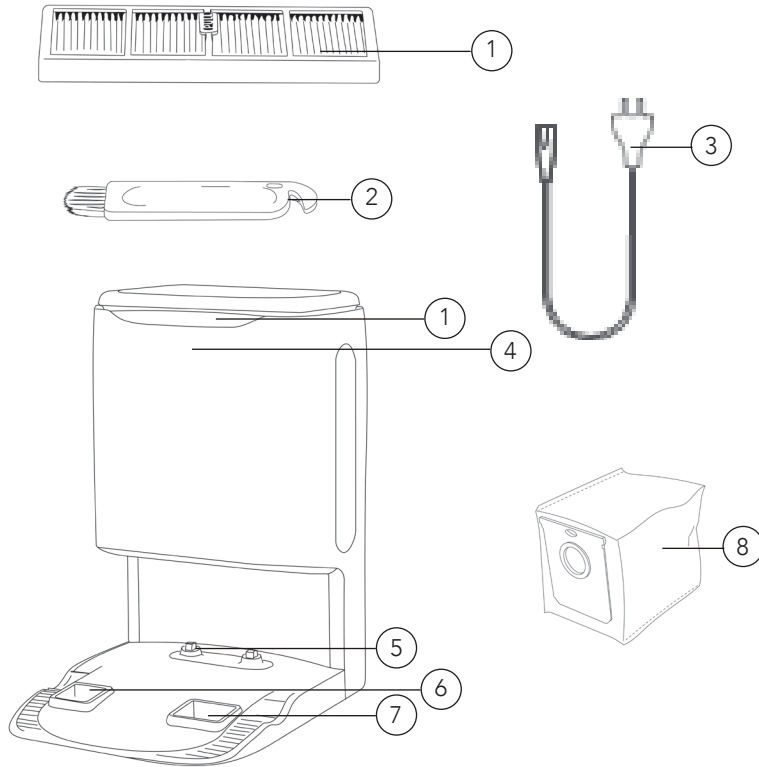

- | | | | |
|----|--------------------|----|------------|
| 1. | Filter screen | 7. | Dust inlet |
| 2. | Cleaning tool | 8. | Dustbag |
| 3. | Power cord | | |
| 4. | Indicator | | |
| 5. | Charging electrode | | |
| 6. | Air outlet | | |

PRODUCT OVERVIEW – LIGHTS AND BUTTONS

Green light	The auto empty station is connected to power and the robot is not charging
Flashing green light	The robot is charging
No light	Dust station is not connected to the power supply
Red light	The top lid is open Dust bag is not installed
Flashing orange light	Collecting dust from the robot

INSTALLATION

To install the auto-empty station. Place the dustbin against the wall and connect the power cord.

Note:

- Do not place the charger in direct sunlight.
- The auto-empty station requires more than 1.5-meter space in front and more than 0.5-meter space on both sides.
- Make sure the power cord is not placed where the robot can drag it.

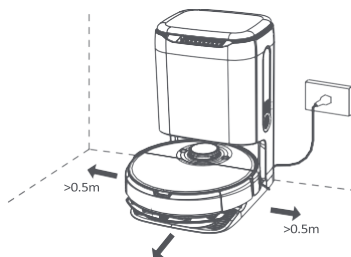

POWER ON AND CHARGE

Put the robot on the base and align the charging electrodes with charging contact. For daily use, you can start intelligent recharge by short pressing the  button

- Robot can't start up when it has low power. Please put it on the base to recharge.
- Robot will start up automatically after connecting to the base and can't be shut down while recharging.

MAINTENANCE AND CLEANING

To clean the filter, open up the top of the unit and place the filter as shown in the figure. The unit will automatically clean the filter.

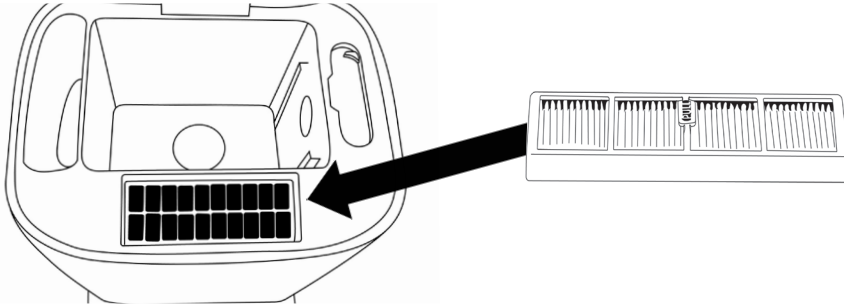

To place the dustbag, slide it into the slot.

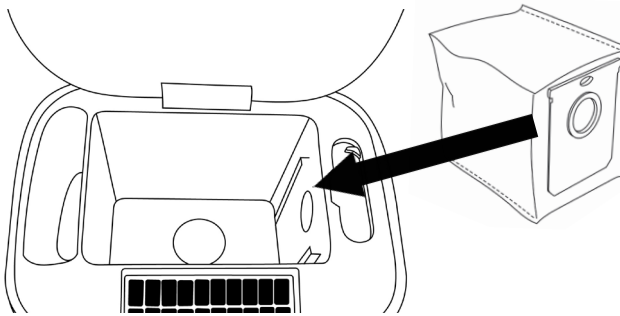

Pull out the front panel to open the storage compartment. It fits dustbags, mops and brushes.

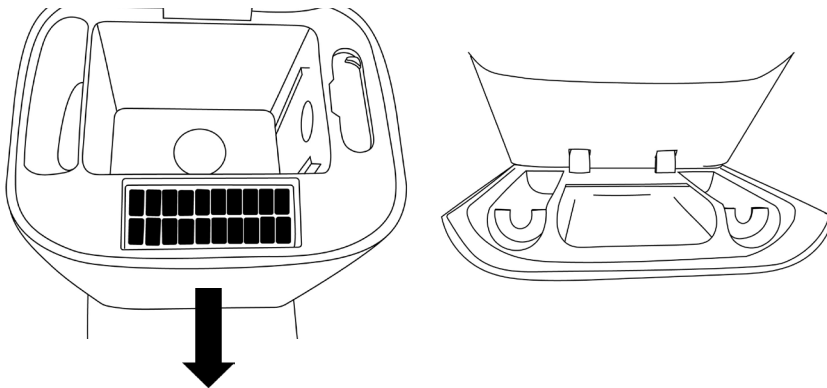



GUARANTEE

Wilfa issues a 5 year guarantee on this product from the day of purchase. The guarantee covers production failure or defects that arise during the guarantee period. Your purchase receipt works as proof towards retailer if claiming your guarantee.

The guarantee is valid only for products that are bought and used in private households. The guarantee is not valid if the product is used commercially. The guarantee is not valid if the product is misused, used by negligence, if not following instructions given by Wilfa, if modified or if unauthorized repairation is done. The guarantee is also not valid for normal wear of the product, misuse, lack of maintenance, use of wrong electrical voltage or:

- Overloading of product
- Parts which are normally worn down
- Parts you can expect being replaced regularly (e.g. filter, battery etc.)

Instruction manual is also available at our website; wilfa.com

PRODUCT SPECIFICATIONS

220-240V~50/60HZ 1000W

SUPPORT AND SPARE PARTS

For support please visit us at **wilfa.com**, and see our customer service/support page. Here you will find frequently asked questions, spare parts, tips and tricks and all our contact information.

RECYCLABILITY



This marking indicates that this product should not be disposed with other household wastes throughout the EU. To prevent possible harm to the environment or human health from uncontrolled waste disposal, recycle it responsibly to promote the sustainable reuse of material resources. To return your used device, please use the return and collection systems or contact the retailer where the product was purchased. They can take this product for environmentally safe recycling free of charge.

NO

NO

INNHOLD

- 16 VIKTIGE SIKKERHETSANVISNINGER
- 17 LADING
- 18 ANSVARFRASKRIVELSE – SYSTEM
- 19 PRODUKTOVERSIKT
- 20 PRODUKTOVERSIKT – LYS OG KNAPPER
- 20 INSTALLASJON
- 21 VEDLIKEHOLD OG RENGJØRING
- 22 GARANTI
- 23 PRODUKTSPEKIFIKASJONER
- 23 SUPPORT OG RESERVEDELER
- 23 GJENVINNING

NO

VIKTIGE SIKKERHETSANVISNINGER

- Produktet kan brukes av barn fra 8 år og oppover, samt personer med nedsatte fysiske, sansemessige eller mentale evner, eller mangel på erfaring og kunnskap, hvis de er under tilsyn eller har fått anvisninger om sikker bruk av produktet og er klar over farene forbundet med bruken. Ikke la barn leke med apparatet. Rengjøring og vedlikehold skal ikke utføres av barn uten tilsyn.
- Dette produktet skal kun brukes til gulvrengjøring i innendørs miljøer, og skal ikke brukes utendørs, på andre steder enn på gulv, eller i kommersielle eller industrielle miljøer.
- Ikke la barn få leke med maskinen. Sørg for at barn og kjæledyr holdes så langt unna som mulig når maskinen er i drift.
- Hvis strømledningen er skadet, må den skiftes ut med en spesialledning eller en spesialkomponent som fås kjøpt fra produsenten eller vedlikeholdsavdelingen.
- Ikke la barn eller kjæledyr sitte på maskinen.
- Ikke bruk den på forhøyede overflater uten rekkverk (som hemser, åpne balkonger eller oppå møbler).

- Ikke bruk den i miljøer med en temperatur over 35 °C eller under 0 °C, eller hvis det er væske eller klebrige stoffer på gulvet.
- Før bruk må ledningene legges til side på gulvet for å ikke hindre maskinens bevegelser.
- Ikke la maskinen suge opp harde eller skarpe gjenstander (som dekoravfall, glass, spiker osv.).
- Rengjør og vedlikehold apparatet og baseenheten når strømmen er slått av.
- Hvis produktet må transporteres, må du sørge for at maskinen er slått av. Det anbefales å bruke originalemballasjen for å beskytte produktet.

NO

LADING

- Ikke bruk batterier, strømledninger eller baseenheter fra tredjeparter.
- Ikke plasser den automatiske rengjøringsbasen i nærheten av en varmekilde (f.eks. en radiator).
- Bruk kun RVCD-D14 eller D4000 den avtakbare forsyningsenheten.
- Avtagbar forsyningsenhet 

ANSVARFRASKRIVELSE – SYSTEM

NO

Listen over smarttelefoner på markedet er lang og øker stadig. Systemytelsen kan variere avhengig av ulike kombinasjoner av operativsystemer og hvordan dette er implementert i telefonmodellen. Endringer fra industrien kan også ha betydning. Selv om vi forventer god ytelse i de fleste tilfeller, er det derfor ikke sikkert at appen vil fungere som den skal. Selv om appen sannsynligvis vil fungere i lang tid med eldre maskinvare- og programvareversjoner, bør du oppdatere telefonens operativsystem for å sikre at appen fungerer som den skal.

Minstekrav fra januar 2023:

- iOS 14.00
- Android 10.0

MANUELL STØVTØMMING

Når roboten er på støvbeholderen, kan du sette i gang støvtømming ved å trykke på "Manuell støvtømming"-ikonet i appen  . Ikke bruk manuell støvtømming mange ganger rett etter hverandre.

PRODUKTOVERSIKT

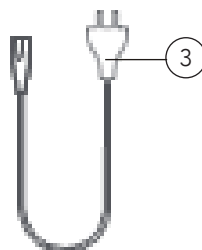
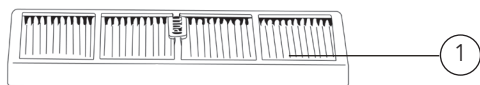

NO

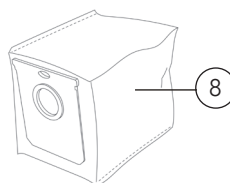
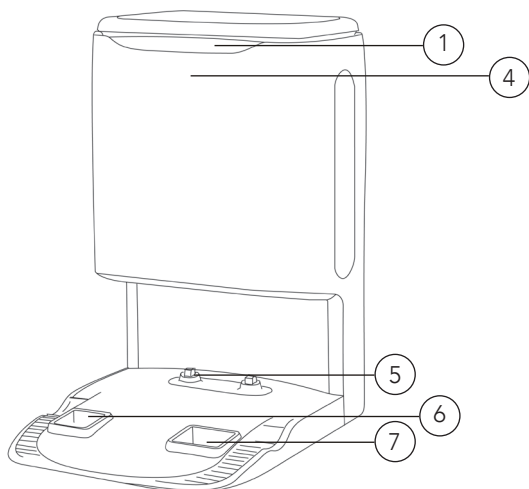

1. Filter
2. Rengjøringsverktøy
3. Strømledning
4. Indikator
5. Ladeelektrode
6. Luftutløp

7. Støvinntak
8. Støvpose

PRODUKTOVERSIKT – LYS OG KNAPPER

Kontinuerlig grønt lys	Ladestasjonen er koblet til strøm, og roboten lader ikke
	Ladestasjonen er koblet til strøm, og roboten er fulladet
Blinkende grønt lys	Roboten lader
Ikke lys	Ladestasjonen er ikke koblet til strøm
Rødt lys	Topplokket er åpent
	Støvposen er ikke installert
Blinkende oransje lys	Tømmer roboten for støv

NO

INSTALLASJON

Installere støvbeholderen: Plasser støvbeholderen inntil veggen og koble til strømledningen.

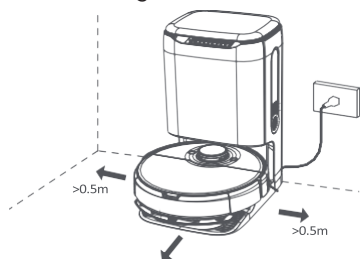

OBS!

- Støvbeholderen må ikke plasseres i direkte sollys.
- Det skal være en klaring på minst 1,5 meter foran den automatiske støvbeholderen og en klaring på minst 0,5 meter på begge sider.
- Sørg for at strømledningen er plassert slik at den ikke dras rundt av roboten.

SLÅ PÅ STRØMMEN OG START LADINGEN

Sett roboten på laderen og innrett ladeelektrodene med ladekontakten. For daglig bruk kan du starte intelligent lading ved å trykke kort på -knappen

- Roboten kan ikke starte når den har lite strøm. Sett den på laderen for å lade den opp.
- Roboten starter automatisk når den er koblet til laderen, og kan ikke slås av mens den lader.

VEDLIKEHOLD OG RENGJØRING

For å rengjøre filtre, åpne lokket på ladestasjonen og plasser det i henhold til illustrasjonen. Ladestasjonen rengjør filteret automatisk.

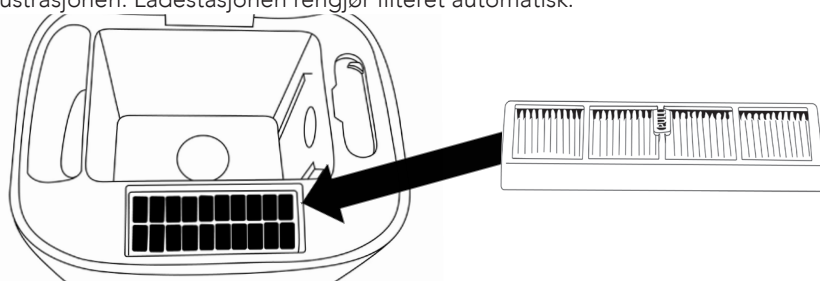

For å sette inn støvposen må du sette den inn i sporet.

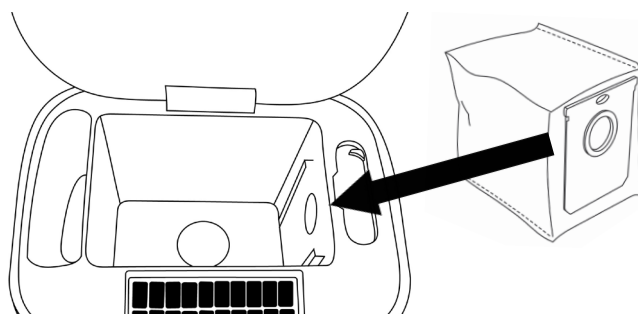

Dra ut frontpanelet for å åpne lagringsrommet. Her har du plass til børster, mopper og støvposer.

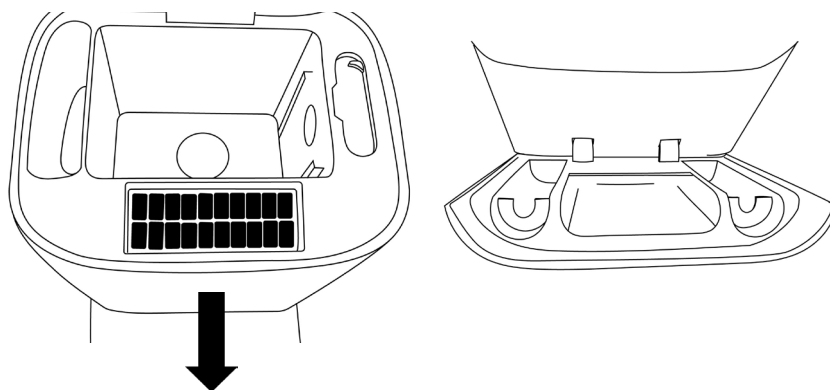

NO



GARANTI

Wilfa gir 5 års garanti på dette produktet fra kjøpsdato. Garantien dekker produksjonsfeil eller mangler som oppstår i garantiperioden. Kjøpskvitteringen fungerer som bevis overfor forhandleren hvis du krever garanti.

Garantien gjelder kun for produkter som er kjøpt og brukt i privathusholdning. Garantien ugyldiggjøres hvis produktet brukes kommersielt. Garantien er ikke gyldig hvis produktet misbrukes, ved uaktsom bruk eller hvis du ikke følger instruksjonene fra Wilfa, eller ved uautoriserte modifikasjoner og reparasjoner. Garantien dekker heller ikke normal bruksslitasje på produktet, misbruk, mangel på vedlikehold, bruk av feil elektrisk spenning eller:

- Overbelastning av produktet
- Vanlige slitedeler
- Deler som må skiftes ut regelmessig (f.eks. filter, batteri osv.)

Bruksanvisningen er også tilgjengelig på nettstedet vårt: wilfa.no

PRODUKTSPEKIFIKASJONER

220-240V~50/60HZ 1000W

SUPPORT OG RESERVEDELER

For support, besøk oss på **wilfa.no**, og se vår kundeservice/supportside. Her finner du vanlige spørsmål, reservedeler, tips og triks, samt all kontaktinformasjon.

NO

GJENVINNING



Dette merket betyr at produktet ikke må deponeres med vanlig husholdningsavfall i EØS-området. For å unngå skade på miljø og mennesker, er det viktig at dette produktet gjenvinnes. Lever produktet til en miljøstasjon eller ta kontakt med butikken der du kjøpte det. De kan ta seg av produktet for gjenvinning helt kostnadsfritt.

SE

SE

INNEHÅLL

- 26 VIKTIGA SÄKERHETSANVISNINGAR
- 27 LADDNING
- 28 SYSTEMFRISKRIVNING
- 29 PRODUKTÖVERSIKT
- 30 PRODUKTÖVERSIKT – LAMPOR OCH KNAPPAR
- 30 INSTALLATION
- 31 UNDERHÅLL OCH RENGÖRING
- 32 GARANTI
- 33 PRODUKTSPECIFIKATIONER
- 33 SUPPORT OCH RESERVDELAR
- 33 ÅTERVINNINGSBARHET

VIKTIGA SÄKERHETSANVISNINGAR

SE

- Denna produkt kan användas av barn från 8 års ålder eller äldre och av personer med nedsatt fysisk, sensorisk eller mental förmåga, samt personer med bristande erfarenhet och kunskap, om de övervakas eller instrueras beträffande säker användning av produkten och förstår de risker som är förknippade med användningen. Låt aldrig barn leka med apparaten. Rengöring och underhåll får inte utföras av barn utan övervakning.
- Denna produkt används endast för golvrengöring i hemmiljö och ska inte användas utomhus, på andra platser än golv, i kommersiella eller industriella miljöer.
- Låt inte barn leka med apparaten. Håll barn och husdjur under uppsikt så långt bort som möjligt när apparaten är igång.
- Om nätsladden är skadad måste den bytas ut mot en specialsladd eller en specialkomponent som köpts från tillverkaren eller underhållsavdelningen.
- Låt aldrig barn eller husdjur sitta på apparaten.
- Använd den inte i högt belägna miljöer utan skyddsstaket (t.ex. övervåning, öppen balkong eller möbelskivor).
- Använd den inte i en miljö där temperaturen är

högre än 35 °C lägre än 0 °C eller där det finns vätskor och klibbiga föremål på marken.

- Före användning ska kablarna arrangeras och vikas på golvet om det finns hinder som blockerar maskinens rörelser.
- Låt inte maskinen suga upp hårda eller vassa föremål (som dekorationsavfall, glas, spik etc.).
- Rengör och underhåll apparaten och basenheten i avstängt läge.
- Om produkter behöver transporteras, se till att apparaten är avstängd och använd originalförpackningen som förpackningsskydd.

SE

LADDNING

- Använd inte batterier från tredje part, nätsladd eller basenhet.
- Placera inte den auto clean-basen nära värmekälla (t.ex. element etc.)
- Använd endast RVCD-D17 eller den separata strömförsörjningsenhet D4000.
- Separat strömförsörjningsenhet 

SYSTEMFRISKRVNING

Listan över smartphonetyper på marknaden är lång och ökande. Systemprestanda kan variera för olika kombinationer av operativsystem och hur det implementeras i telefonmodellen. Även förändringar från branschen kan påverka. Även om vi förväntar oss bra prestanda i de flesta fall kan appens förväntade prestanda inte garanteras. Även om appen med största sannolikhet kommer att fungera under lång tid med äldre maskinvaru- och programvaruversioner måste du hålla telefonens operativsystem uppdaterat för att vara säker på att appen fungerar som den ska.

SE

Minimikrav januari 2023:

- iOS 14.00
- Android 10.0

SAMLTA UPP DAMM MANUELLT

När roboten är på den automatiska tömningsstationen kan du inleda en manuell dammupsamling direkt genom att trycka på ikonen "Manuell

dammupsamling"  på appens kartsida.

Använd inte funktionen flera gånger i snabb följd.

PRODUKTÖVERSIKT

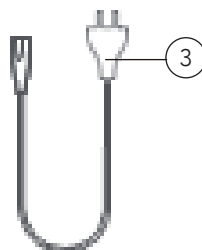
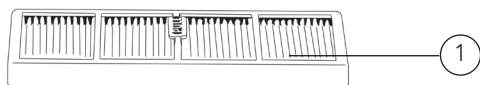

SE

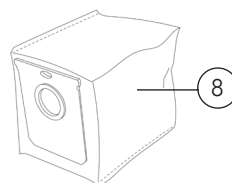
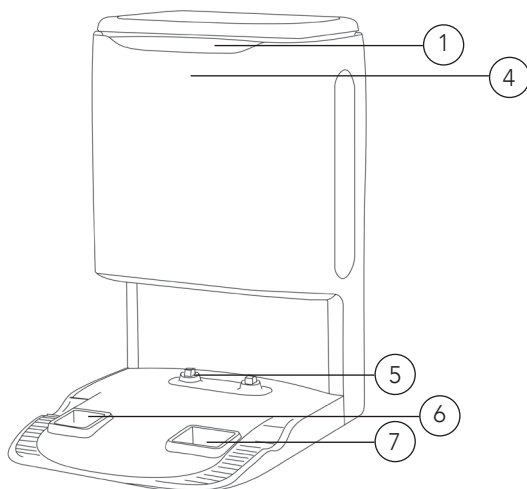

- 1. Filter
- 2. Städverktyg
- 3. Elsladd
- 4. Indikator
- 5. Laddningselektrod

- 6. Luftutsläpp
- 7. Damminlopp
- 8. Dammpåse

PRODUKTÖVERSIKT – LAMPOR OCH KNAPPAR

Grönt ljus	Dammbehållarstationen är ansluten till elnätet och roboten laddar inte
	Dammbehållarstationen är ansluten till elnätet och roboten är fulladdad
Grönt, blinkande ljus	Roboten laddar
Släckt	Automatisk tömningsstation är inte ansluten till strömförsörjning
Röd lampa	Det övre locket är öppet
	Dampåsen är inte installerad
Blinkande orange lampa	Samlar upp damm från roboten

SE

INSTALLATION

Installera den automatiska dammbehållaren. Placera dammbehållaren mot väggen och anslut elkabeln.

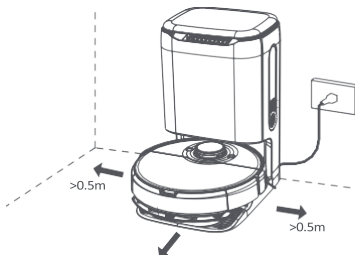

Obs!

- Placera inte dammbehållaren i direkt solljus.
- Den automatiska dammbehållaren kräver mer än 1,5 meters utrymme framför och mer än 0,5 meters utrymme på båda sidor.
- Se till att strömkabeln inte är placerad där robotdammsugaren kan dra den.

SLÅ PÅ OCH LADDA

Placera robotdammsugaren på basen och rikta in laddningselektrodena mot laddningskontakten. För daglig användning kan du starta intelligent laddning genom att trycka kort på  knappen

- Robotdammsugaren kan inte starta när den har låg batterinivå. Sätt den på basenheten för att ladda den.
- Robotdammsugaren startar automatiskt efter anslutning till basstationen och kan inte stängas av under laddning.

UNDERHÅLL OCH RENGÖRING

Rengör filtret genom att öppna enhetens ovansida och placera den enligt bilden. Enheten rengör automatiskt filtret.

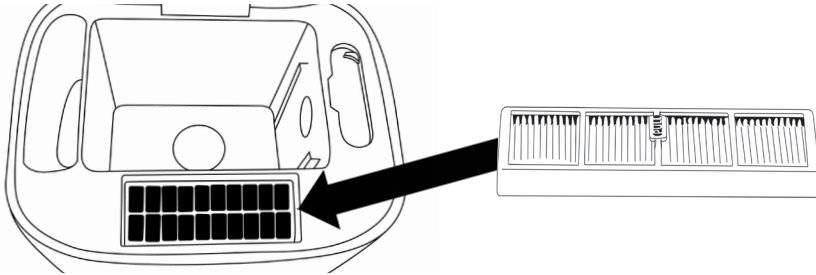

SE

Placera dammsugarpåsen genom att skjuta in den i skåran.

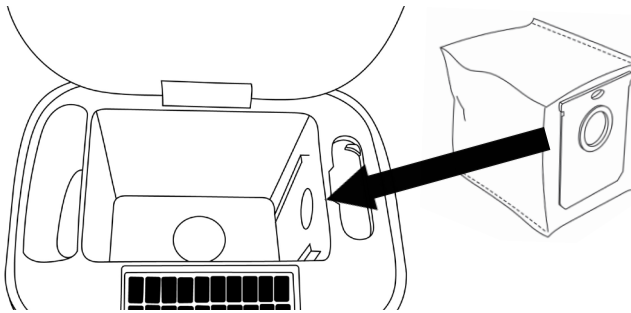

Öppna förvaringsfacket genom att dra i frontpanelen. Där passar dammpåsar, moppar och borstar.

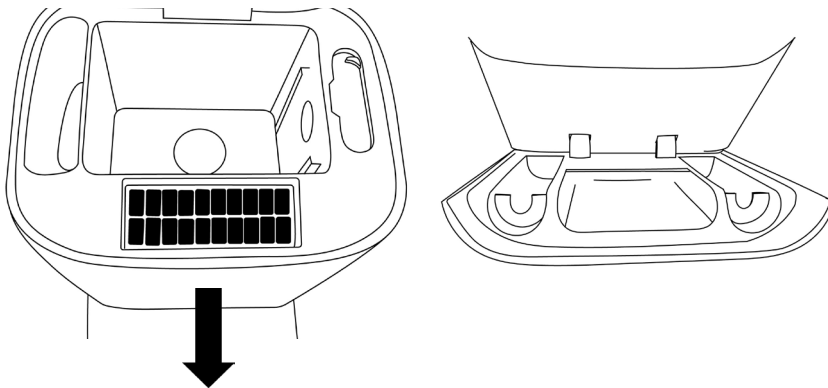



SE

GARANTI

Wilfa lämnar 5 års garanti på denna produkt från inköpsdagen. Garantin täcker produktionsfel eller fel som uppstår under garantitiden. Ditt inköpskvitto fungerar som bevis gentemot återförsäljaren om du åberopar garanti.

Garantin gäller endast produkter som köps och används för privat bruk, för normala hushållsändamål. Garantin gäller inte om produkten används för kommersiella ändamål. Garantin gäller inte om produkten används felaktigt eller oaktsamt, om du underlåter att följa Wilfas anvisningar, om produkten har modifierats eller om reparation har utförts av en icke auktoriserad person/verkstad. Garantin omfattar vidare inte fel som uppstår till följd av normalt slitage, felaktig användning, bristande underhåll eller felaktig elektrisk spänning eller:

- Överbelastning av produkten
- Delar som normalt slits
- Delar som du kan förvänta dig ska bytas ut regelbundet (t.ex. filter, batteri osv.)

Bruksanvisningen finns även på vår hemsida wilfa.com

PRODUKTSPECIFIKATIONER

220-240V~50/60HZ 1000W

SUPPORT OCH RESERVDELAR

För support besök oss på **wilfa.se** och se vår kundservice-/supportside. Här hittar du svar på vanliga frågor, reservdelar, tips och tricks och all vår kontaktinformation.

ÅTERVINNINGSBARHET



Denna märkning anger att produkten inte får kastas med vanligt hushållsavfall inom EU. För att förhindra skador på miljö och människor ska produkten lämnas in och återvinnas i enlighet med gällande miljöbestämmelser. Den uttjänta produkten kan lämnas på angivna återvinningsanläggningar eller lämnas till din lokala återförsäljare. Där kan du lämna produkten för miljövänlig återvinning gratis.

SE

DK

DK

INDHOLD

- 36 VIGTIGE SIKKERHEDSANVISNINGER
- 37 OPLADNING
- 38 ANSVARFRASKRIVELSE
- 39 PRODUKTOVERSIGT
- 40 PRODUKTOVERSIGT – LYS OG KNAPPER
- 40 INSTALLATION
- 41 VEDLIGEHOLDELSE OG RENGØRING
- 42 GARANTI
- 43 PRODUKTSPECIFIKATIONER
- 43 SUPPORT OG RESERVEDELE
- 43 GENANVENDELIGHED

VIGTIGE SIKKERHEDSANVISNINGER

DK

- Apparatet må benyttes af børn fra 8 år og personer med begrænsede fysiske, sensoriske eller mentale evner eller mangel på erfaring og viden, hvis de er under opsyn eller har fået vejledning i brug af produktet på en sikker måde og forstår den risiko, der er forbundet hermed. Børn må ikke lege med apparatet. Rengøring og vedligeholdelse må ikke foretages af børn uden opsyn.
- Dette produkt er kun beregnet til rengøring af gulve i hjemmet og bør ikke anvendes udendørs, på andre flader end gulve eller i erhvervs- eller industrimiljøer.
- Børn må ikke lege med maskinen. Børn og kæledyr skal være under opsyn, så de er så langt væk som muligt, når maskinen kører.
- Hvis ledningen er beskadiget, skal den udskiftes med en specialledning eller en specialkomponent, der er købt hos producenten eller vedligeholdelsesafdelingen.
- Børn og kæledyr må ikke sidde på maskinen.
- Brug den ikke i ophængte miljøer uden beskyttende hegn (f.eks. hævede gulve, åbne balkoner og møbeloverflader).
- Må ikke bruges i omgivelser, hvor temperaturen

er højere end 35 °C lavere end 0 °C, eller på underlag med væsker og klæbrige genstande.

- Før brug skal ledningerne placeres og foldes sammen på gulvet i tilfælde af forhindringer, der blokerer maskinens bevægelse.
- Lad ikke maskinen opsuge hårde eller skarpe genstande (f.eks. dekorationsaffald, glas, søm osv.).
- Apparatet skal være slukket under rengøring og vedligeholdelse af apparatet og basen.
- Hvis produkter skal transporteres, skal de være slukket, og vi anbefaler at bruge den originale emballage som beskyttelse.

DK

OPLADNING

- Brug ikke batterier, ledninger eller base fra tredjepart.
- Undgå at placere autorensningsbasen tæt på varmekilden (f.eks. en radiator osv.).
- Brug kun RVCD-D17 eller den aftagelige forsyningsenhed D4000
- Aftagelig forsyningsenhed 

ANSVARSFRAKRIVELSE

Listen over typer af smartphones på markedet er lang og vokser. Systemets ydeevne kan variere ved forskellige kombinationer af styresystemet, og hvordan det er implementeret i telefonmodellen. Ændringer fra branchen kan også have en betydning. Selvom vi i de fleste tilfælde forventer en god ydeevne, kan vi derfor ikke garantere, at appen fungerer som forventet. Selvom appen sandsynligvis vil fungere i lang tid på ældre hardware- og softwareversioner, skal du holde telefonens styresystem opdateret for at være sikker på, at appen er fuldt funktionsdygtig.

Minimumskrav for januar 2023:

- iOS 14.00
- Android 10.0

DK

OPSAML STØV MANUELT

Når robotstøvsugeren er i den automatiske tømestation, kan du starte en manuel støvopsamling med det samme ved at trykke på ikonet "Manuel støvopsamling"  i appen.

Brug ikke funktionen flere gange hurtigt efter hinanden.

PRODUKTOVERSIGT

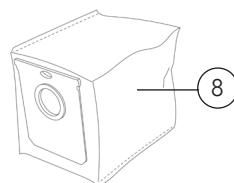
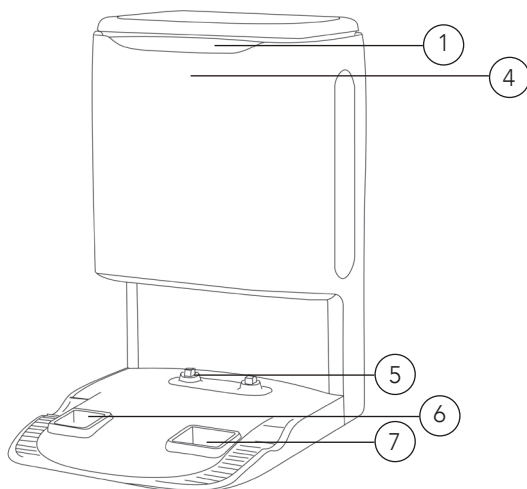
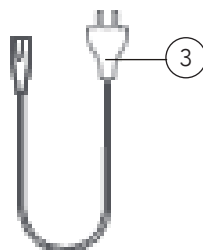
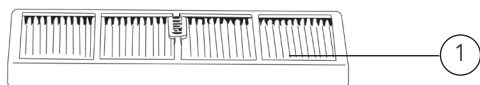

DK

- 1. Filter
- 2. Rengøringsværktøj
- 3. Ledning
- 4. Indikator
- 5. Opladningselektrode
- 6. Luftudtag

- 7. Støvindtag
- 8. Støvpose

PRODUKTOVERSIGT – LYS OG KNAPPER

Grønt lys er altid tændt	Ladestationen er tilsluttet strøm, og robotstøvsugeren oplader ikke
	Ladestationen er tilsluttet strøm, og robotstøvsugeren er fuldt opladet
Grønt lys blinker	Robotstøvsugeren oplader
Intet lys	Den automatiske tømmestation er ikke tilsluttet strøm
Rødt lys	Låget er åbent
	Der er ingen støvsugerpose i støvsugeren
Blinkende orange lys	Opsamling af støv fra robotstøvsugeren

DK

INSTALLATION

Installation af den automatiske støvbeholder. Placér støvbeholderen op ad væggen, og tilslut strømledningen.

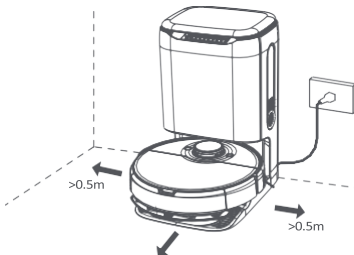

Bemærk:

- Undgå at placere støvbeholderen i direkte sollys.
- Den automatiske støvbeholder kræver mere end 1,5 meter plads foran og mere end 0,5 meter plads på begge sider.
- Strømledningen må ikke placeres på en måde, så robotten kan trække i den.

TÆND OG OPLAD

Sæt robotten på basen, og juster opladningselektroderne med opladningskontakten. Ved daglig brug kan du starte intelligent genopladning ved at trykke kort på  knappen

- Robotten kan ikke starte op, når strømniveauet er lavt. Sæt den på basen for at genoplade den.
- Robotten starter automatisk, når den er sluttet til basen, og kan ikke slukkes, mens den oplader.

VEDLIGEHOJDELSE OG RENGØRING

Filteret rengøres ved at åbne toppen af enheden og placere den som vist på illustrationen. Enheden renser filteret automatisk.

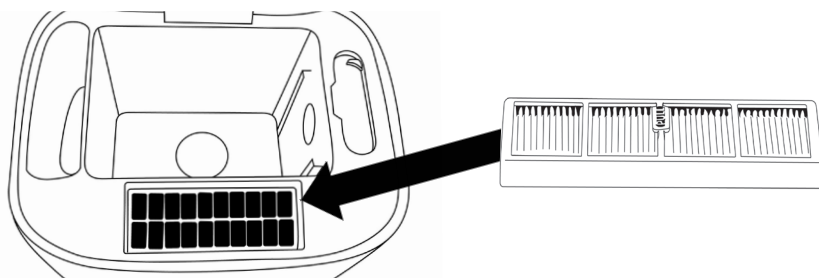

Monter støvsugerposen ved at skubbe den ind i åbningen.

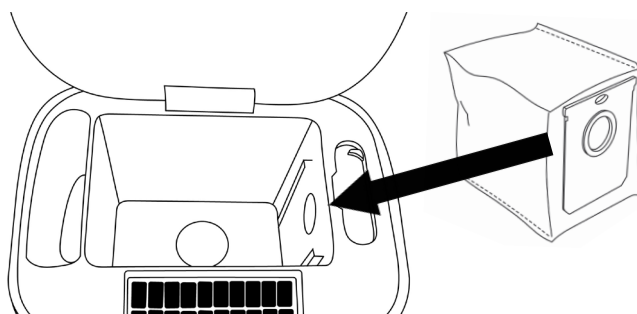

Træk i frontpanelet for at åbne opbevaringsrummet. Det har plads til støvsugerposer, mopper og børster.

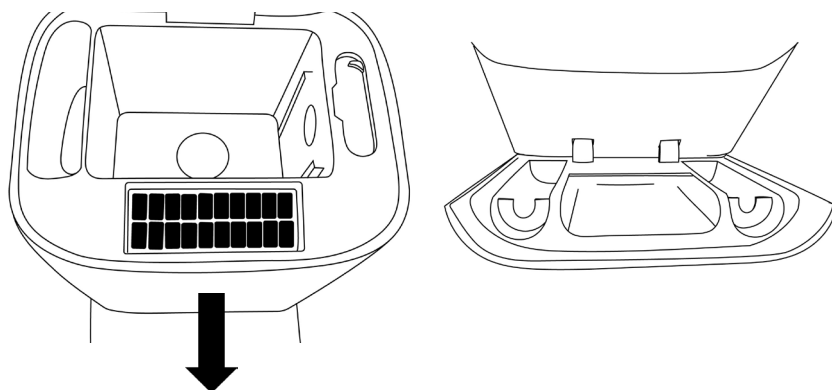

DK



GARANTI

DK

Wilfa yder 5 års garanti på dette produkt fra købsdagen. Garantien dækker produktionsfejl eller mangler, der opstår i garantiperioden. Din kvittering fungerer som dokumentation over for forhandleren, hvis du ønsker at benytte din garanti.

Garantien gælder kun for produkter, der er købt til og bruges i private husstande. Garantien gælder ikke, hvis produktet bruges kommercielt. Garantien gælder ikke, hvis produktet er misbrugt, forsømt, vejledningen fra Wilfa ikke er fulgt, produktet er ændret, eller der er foretaget uautoriseret reparation. Garantien gælder heller ikke for normalt slid på produktet, misbrug, manglende vedligeholdelse, brug af forkert spænding eller:

- Overbelastning af produktet
- Dele, der normalt bliver slidt
- Dele, der kan forventes udskiftet regelmæssigt (f.eks. filter, batteri osv.)

Brugervejledningen er også tilgængelig på vores hjemmeside; wilfa.com

PRODUKTSPECIFIKATIONER

220-240V~50/60HZ 1000W

SUPPORT OG RESERVEDELE

Hvis du har brug for support, kan du finde vores kundeservice/supportside på **Wilfa.com**. Her finder du ofte stillede spørgsmål, reservedele, tips og tricks og alle vores kontaktoplysninger.

GENANVENDELIGHED



Dette mærkat angiver, at produktet ikke må bortskaffes sammen med andet husholdningsaffald nogen steder i EU. For at undgå potential skade på miljøet eller menneskers sundhed pga. ukontrolleret bortskaftelse af affald, skal produktet genanvendes på korrekt vis for at fremme bæredygtig genanvendelse af materielle ressourcer. Brug retur- og indsamlingssystemerne til genanvendelse af den brugte enhed, eller kontakt den forhandler, hvor du købte produktet. De kan tage dette produkt til en miljøvenlig genanvendelse uden beregning.

DK

FI

SISÄLLYS

46	TURVALLISUUSOHJEET
48	LATAUS
48	YMPÄRISTÖNSUOJELUOHJEET
48	VASTUUVAPAAUSLAUSEKE
49	TUOTEKUVAUS
50	TUOTTEEN KUVAUS – VALOT JA PAINIKKEET
50	ASENTAMINEN
51	HUOLTO JA PUHDISTUS
52	TAKUU
53	TUOTETIEDOT
53	TUKI JA VARAOSAT
53	KIERRÄTYS

TURVALLISUUSOHJEET

- Kahdeksan vuotta täyttäneet lapset sekä fyysisesti, henkisesti, aisteiltaan tai tietämykseltään rajoittuneet tai kokemattomat henkilöt voivat käyttää laitetta, jos heitä valvotaan tai heitä on neuvottu käyttämään laitetta turvallisesti ja he ymmärtävät sen käyttämiseen liittyvät vaarat. Älä anna lasten leikkiä laitteella. Lapset eivät saa puhdistaa tai huoltaa laitetta ilman valvontaa.
- Tämä tuote on tarkoitettu käytettäväksi vain lattioiden puhdistamiseen kotiympäristössä. Sitä ei tule käyttää ulkotilojen, muiden kuin lattioiden, liiketilojen tai teollisuusympäristöjen puhdistamiseen.
- Älä anna lasten leikkiä laitteella. Varmista, että lapset ja lemmikit pysyvät mahdollisimman kaukana laitteesta sen ollessa käynnissä.
- Jos virtajohto on vahingoittunut, se on vaihdettava valmistajalta tai huollosta ostettuun erityiseen johtoon tai osaan.
- Älä anna lasten tai lemmikkieläinten milloinkaan istua laitteen päällä.
- Älä käytä laitetta korotetuissa ympäristöissä ilman suoja-aitoja (kuten kahdella eri korkeudella olevat lattiapinnat, avoimet parvekkeet ja huonekalujen ylälevyt).

- Älä käytä laitetta ympäristössä, jonka lämpötila on yli 35 °C tai alle 0 °C, tai jos pinnalla on nesteitä tai tahmeita asioita.
- Ennen käyttöä järjestä lattialla olevat johdot, niin että mikään ei häiritse laitteen liikettä.
- Älä anna laitteen imeä itseensä kovia tai teräviä esineitä (esim. koriste-esineiden sirpaleita, lasia, nauvoja).
- Katkaise laitteesta virta ennen puhdistus- ja huoltotoimenpiteitä.

- Mahdollisen kuljetuksen ajaksi varmista, että laite on sammutettu. On suositeltavaa käyttää alkuperäistä pakkauslaatikkoa.

LATAUS

- Älä käytä kolmannen osapuolen akkua, virtajohtoa tai asemaa.
- Älä sijoita automaattista puhdistusasemaa lämmönlähteen (esim. lämpöpatterin) lähelle.
- Lataamiseen vain laitteen mukana tulevaa irrotettavaa virransyöttölaitetta D4000, tai RVCD-D17.

FI

- Irrotettavaa virran syöttölaitetta 

VASTUUVAPAUSLAUSEKE

Markkinoilla on yhä enemmän älypuhelintyypppejä. Järjestelmän suorituskyky voi vaihdella käyttöjärjestelmän ja puhelimen mallin mukaan. Alalla tapahtuvat muutokset voivat myös vaikuttaa suorituskykyyn. Vaikka odotammekin sovelluksen toimivan hyvin useimmissa tapauksissa, sen odotettua suorituskykyä ei voida taata. Vaikka sovellus toimii todennäköisesti pitkään vanhoilla laitteisto- ja ohjelmistoversioilla, puhelimen käyttöjärjestelmä on pidettävä ajan tasalla, jotta sovellus varmasti toimii.

Vähimmäisvaatimus tammikuu 2023:

- iOS 14.00
- Android 10.0

PÖLYN KERÄÄMINEN MANUAALISESTI

Kun robotti-imuri on automaattisessa tyhjennysasemassa, voit aloittaa manuaalisen pölynkeräyksen välittömästi napauttamalla sovelluksen karttasivulla olevaa manuaalisen pölynkeräyksen kuvaketta. 

Älä käytä toimintoa toistuvasti useita kertoja peräkkäin.

TUOTEKUVAUS

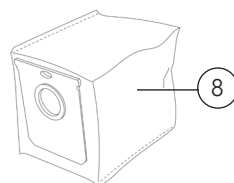
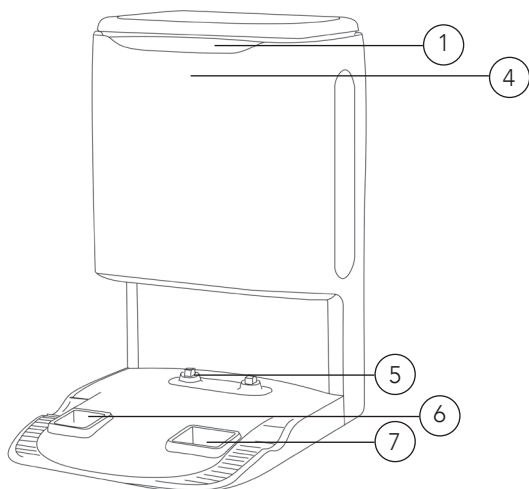
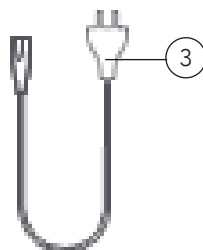
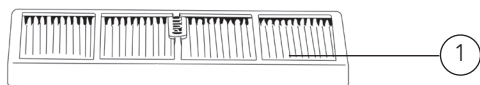

FI

1. Suodatinverkko
2. Puhdistustyökalu
3. Virtajohto
4. Merkkivalo
5. Latauselektrodi
6. Ilmanpoistoaukko

7. Pölyaukko
8. Pölypussi

TUOTTEEN KUVAUS – VALOT JA PAINIKKEET

Vihreä merkkivalo	Pölysäiliöasema on kytketty virtalähteeseen eikä robotti lataa.
Vilkkuva vihreä valo	Robotti latautuu
Ei valoa	Automaattista tyhjennysasemaa ei ole kytketty virtalähteeseen
Punainen valo	Yläkansi on auki
Vilkkuva oranssi valo	Kerää pölyä robotti-imurista

ASENTAMINEN

Automaattisen puhdistusaseman asentaminen. Aseta puhdistusasema seinää vasten ja liitä virtajohto.

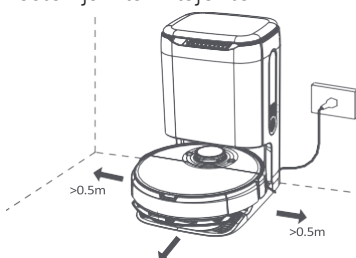

FI

Huom.:

- Älä aseta puhdistusasemaa suoraan auringonvaloon.
- Automaattinen puhdistusasema edellyttää yli 1,5 metriä tilaa edessä ja yli 0,5 metriä tilaa molemmilla puolilla.
- Varmista, että virtajohtoa ei aseteta paikkaan, jossa imuri voisi vetää sitä.

VIRRRAN KYTKEMINEN JA LATAUS

Aseta robotti asemaan ja kohdista latauselektrodit latauskoskettimeen. Päivittäisessä käytössä voit käynnistää älykkään latauksen painamalla  painiketta lyhyesti.

- Robotti ei käynnisty, jos sen varaustaso on alhainen. Aseta se asemaan latautumaan.
- Robotti käynnistyy automaattisesti asemalle tulon jälkeen, eikä sitä voi sammuttaa uudelleenlataamisen aikana.

HUOLTO JA PUHDISTUS

Puhdista suodatin avaamalla laitteen yläosa ja asettamalla se kuvan mukaisesti. Laitte puhdistaa suodattimen automaattisesti.

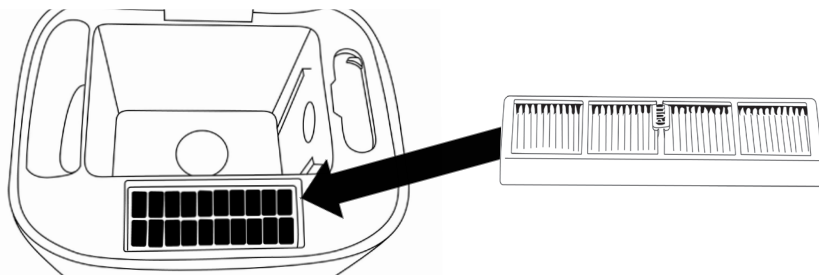

Aseta pölypussi työntämällä se aukkoon.

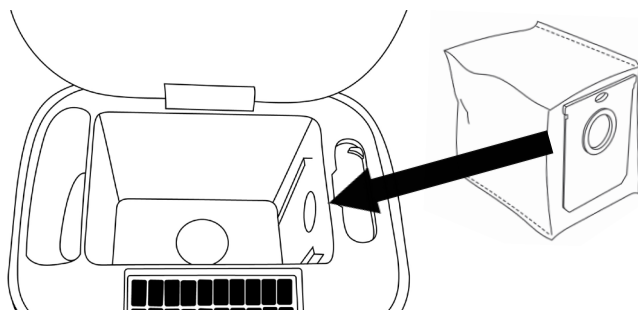

Avaa säilytyslokero vetämällä etupaneelista. Se sopii pölypusseihin, moppiin ja harjoihin.

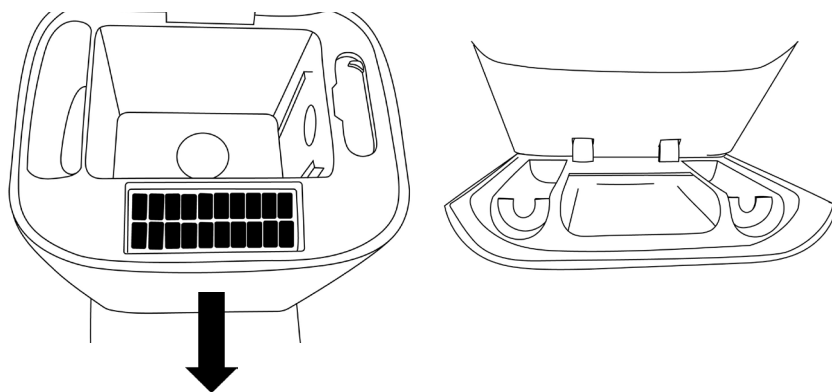

FI



TAKUU

Wilfa myöntää tälle tuotteelle viiden vuoden takuun ostopäivästä lukien. Takuu kattaa valmistusvirheet tai takuuajana ilmenevät viat. Ostokuitti toimii todisteena jälleenmyyjälle takuuvaatimusten esittämisen yhteydessä.

Takuu koskee ainoastaan yksityiskäyttöön ostettuja ja yksityiskäytössä olleita tuotteita. Takuu ei ole voimassa, jos tuotetta on käytetty kaupallisesti. Takuu ei ole voimassa, jos tuotetta on käytetty väärin, huolimattomasti tai Wilfan antamien ohjeiden vastaisesti tai jos tuotetta on muutettu tai korjattu valtuuttamattomalla tavalla. Takuu ei koske myöskään tuotteen normaalia kulumista, väärinkäyttöä, huollon puutetta, väärän sähköjännitteen käyttöä tai väärää säilytystapaa käytettäessä eikä:

FI

- Tuotteen ylikuormittamista
- Normaalista kulumista
- Osia, joiden vaihtaminen säännöllisesti on odotettua (esim. suodatin, paristo jne.)

Käyttöohje on saatavana myös verkkosivustoltamme wilfa.fi

TUOTETIEDOT

220-240V~50/60HZ 1000W

TUKI JA VARAOSAT

Tukiasioissa vieraile osoitteessa **wilfa.fi** ja tutustu asiakaspalvelu- ja tukisivuumme. Sieltä löydät usein kysytyt kysymykset, varaosat, vinkit ja neuvot sekä kaikki yhteystietomme.

KIERRÄTYS



Tämä merkki osoittaa, että laitetta ei saa hävittää missään EU:n alueella talousjätteen mukana. Laitte tulee kierrättää vastuullisesti ja kestävä kehityksen periaatteiden mukaisesti, jottei ympäristölle ja ihmisten terveydelle aiheudu haittaa. Kierrätä käytetty laite viemällä se keräyspisteeseen tai palauttamalla se tuotteen jälleenmyyjälle. Tällöin se käsitellään ympäristön kannalta turvallisesti.

FI

DE

INHALTSVERZEICHNIS

- 56 WICHTIGE SICHERHEITSHINWEISE
- 57 LADEN
- 58 SYSTEM-HAFTUNGSAUSSCHLUSS
- 59 PRODUKTÜBERSICHT
- 60 PRODUKTÜBERSICHT – LEUCHTEN UND TASTEN
- 60 INSTALLATION
- 61 WARTUNG UND REINIGUNG
- 62 GARANTIE
- 63 TECHNISCHE DATEN
- 63 SUPPORT UND ERSATZTEILE
- 63 RECYCLINGFÄHIGKEIT

DE

WICHTIGE SICHERHEITSHINWEISE

- Dieses Gerät kann von Kindern ab 8 Jahren und Personen mit verminderten körperlichen, sensorischen oder geistigen Fähigkeiten bzw. ohne ausreichende Erfahrung und Wissen verwendet werden, wenn sie beaufsichtigt werden, eine Einweisung zur sicheren Nutzung des Geräts erhalten haben und die damit verbundenen Gefahren verstanden haben. Das Gerät ist kein Spielzeug für Kinder. Die Reinigung und Wartung darf von Kindern nicht ohne Beaufsichtigung ausgeführt werden.
- Dieses Produkt wird nur für die Bodenreinigung in häuslicher Umgebung verwendet und sollte nicht im Außenbereich, in anderen als Bodenbereichen sowie in gewerblichen oder industriellen Umgebungen verwendet werden.
- Lassen Sie nicht Kinder mit dem Gerät spielen. Bitte beaufsichtigen Sie Kinder und Haustiere, um sie während des Betriebs des Geräts so weit wie möglich fernzuhalten.
- Wenn das Netzkabel beschädigt ist, muss es durch ein spezielles Kabel oder ein spezielles Bauteil ersetzt werden, das vom Hersteller oder dessen Serviceabteilung erworben wurde.
- Lassen Sie zu keinem Zeitpunkt Kinder, Haustiere auf dem Gerät sitzen.
- Verwenden Sie das Gerät nicht in erhöhten

DE

Bereichen ohne Schutzzaun (wie z. B. Doppelböden, offene Balkone und Möbeloberseiten).

- Verwenden Sie das Gerät nicht in einer Umgebung, in der die Temperatur über 35 °C oder unter 0 °C liegt oder in der sich Flüssigkeiten und klebrige Gegenstände auf dem Boden befinden.
- Verlegen Sie die Kabel vor der Verwendung so auf dem Boden, dass keine Hindernisse die Gerätebewegung blockieren.
- Lassen Sie das Gerät keine harten oder scharfen Gegenstände (wie z. B. Dekorationsreste, Glas und Nägel usw.) aufnehmen.
- Bitte reinigen und warten Sie das Gerät und die Basisstation im ausgeschalteten Zustand.
- Wenn das Gerät transportiert werden muss, stellen Sie bitte sicher, dass es ausgeschaltet ist, und es wird empfohlen, zum Schutz des Geräts die Originalverpackung zu verwenden.

DE

LADEN

- Verwenden Sie keine Akkus, Netzkabel oder Basisstationen von Drittanbietern.
- Positionieren Sie die Auto-Clean-Basis nicht in der Nähe von Wärmequellen (wie Heizkörpern usw.).
- Verwenden Sie zum Aufladen der Batterie nur die abnehmbare Versorgungseinheit D4000, oder RVCD-D17.

- Abnehmbare Versorgungseinheit 

SYSTEM-HAFTUNGSAUSSCHLUSS

Die Liste der Smartphone-Typen auf dem Markt ist lang und wächst ständig weiter. Die Systemleistung kann je nach Kombination mit dem Betriebssystem und dessen Implementierung im Smartphonemodell variieren. Veränderungen seitens der Industrie können ebenfalls Auswirkungen haben. Obwohl wir in den meisten Fällen eine gute Leistung erwarten, ist die erwartete Leistung der App daher nicht garantiert. Obwohl die App höchstwahrscheinlich für lange Zeit mit älteren Hardware- und Softwareversionen funktionieren wird, müssen Sie die Betriebssysteme Ihres Smartphones auf dem neuesten Stand halten, um sicherzustellen, dass die App voll funktionsfähig ist.

Mindestanforderung Januar 2023:

- iOS 14.00
- Android 10.0

MANUELLE STAUBABSAUGUNG

Wenn sich der Roboter in der automatischen Entleerungsstation befindet, können Sie sofort eine manuelle Staubabsaugung starten, indem Sie auf das Symbol „Manuelle Staubabsaugung“  auf der App-Seite tippen.

Verwenden Sie die Funktion nicht mehrmals kurz hintereinander.

DE

PRODUKTÜBERSICHT

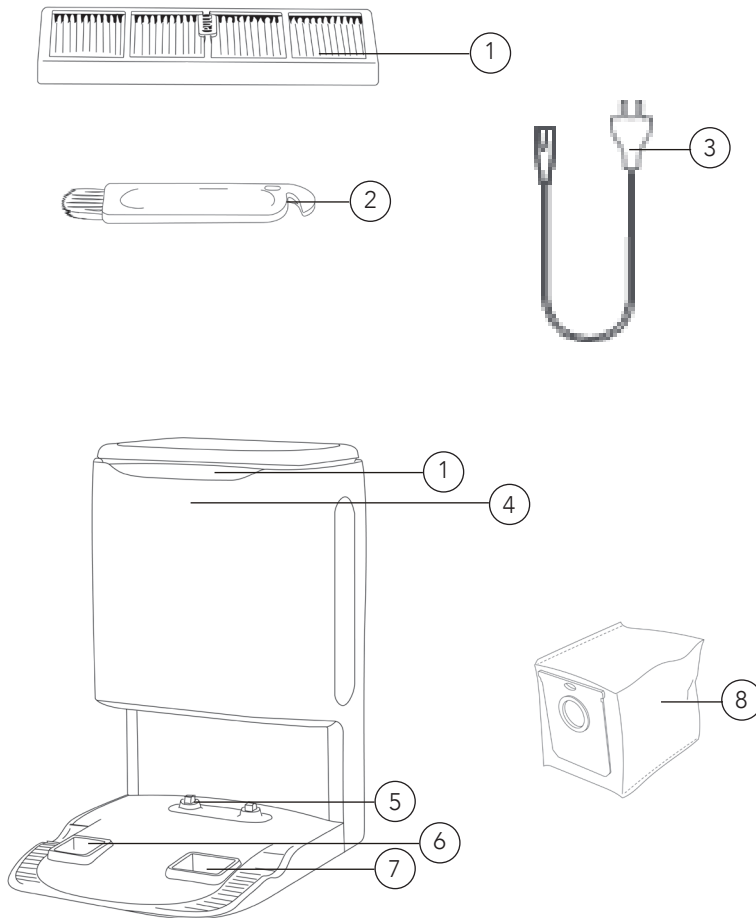

- | | | | |
|----|--------------------|----|--------------|
| 1. | Filtersieb | 7. | Staubeinlass |
| 2. | Reinigungswerkzeug | 8. | Staubbeutel |
| 3. | Netzkabel | | |
| 4. | Anzeige | | |
| 5. | Ladeelektrode | | |
| 6. | Luftauslass | | |

DE

PRODUKTÜBERSICHT – LEUCHTEN UND TASTEN

Grüne Leuchte	Die Staubbehälterstation ist an die Stromversorgung angeschlossen und der Roboter lädt nicht
	Die Staubbehälterstation ist an die Stromversorgung angeschlossen und der Roboter ist voll aufgeladen
Grüne Leuchten blinken	Der Roboter lädt
Keine Leuchte	Automatische Entleerungsstation ist nicht an die Stromversorgung angeschlossen
Rote Leuchte	Der obere Deckel ist offen Staubbeutel ist nicht angebracht
Orangenes Blinken	Staub wird vom Roboter aufgefangen

INSTALLATION

Montage des automatischen Staubbehälters. Positionieren Sie den Staubbehälter an die Wand und schließen Sie das Netzkabel an.

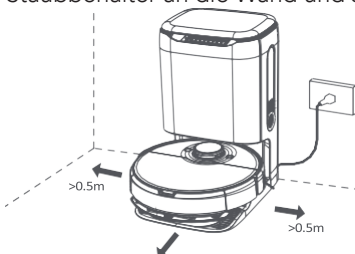

DE

Hinweis:

- Setzen Sie den Staubbehälter nicht direkter Sonneneinstrahlung aus.
- Der automatische Staubbehälter benötigt vorne mindestens 1,50 Meter und auf beiden Seiten mindestens 0,50 Meter Platz.
- Stellen Sie sicher, dass das Netzkabel nicht an Stellen platziert wird, wo es vom Saugroboter gezogen werden kann.

EINSCHALTEN UND AUFLADEN

Setzen Sie den Saugroboter auf die Basisstation und richten Sie die Ladeelektroden auf den Ladekontakt aus. Für den täglichen Gebrauch können Sie das intelligente Aufladen durch kurzes Drücken der Taste  starten

- Der Saugroboter kann nicht starten, wenn die Leistung schwach ist. Bitte setzen Sie ihn zum Aufladen auf die Basisstation.
- Der Saugroboter startet automatisch, nachdem er an die Basisstation angeschlossen wurde, und kann während des Ladevorgangs nicht ausgeschaltet werden.

WARTUNG UND REINIGUNG

Zum Reinigen des Filters öffnen Sie die oberen Deckel des Geräts und stellen ihn gemäß der Abbildung auf. Das Gerät reinigt den Filter automatisch.

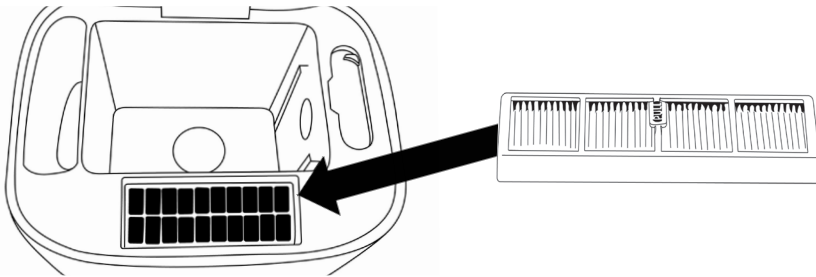

Zum Einsetzen des Staubbeutels schieben Sie ihn in den Schlitz.

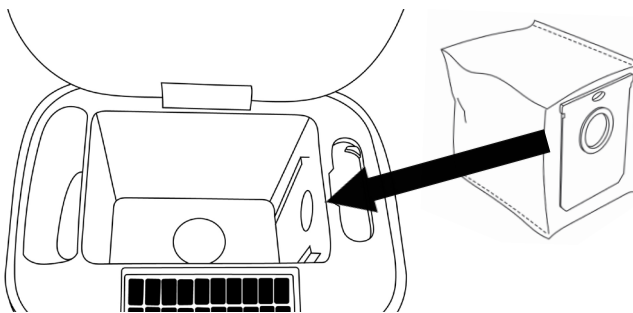

Zum Öffnen des Staufachs ziehen Sie an der Frontklappe. Das Staufach ist passend für Staubbeutel, Mopps und Bürsten.

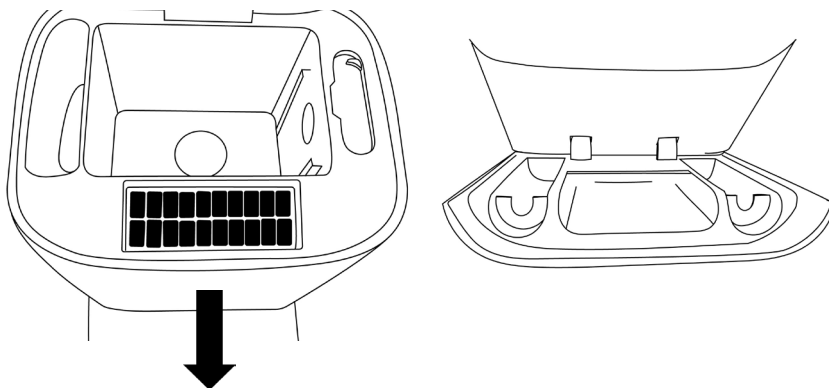

DE



GARANTIE

Wilfa gewährt auf dieses Produkt eine fünfjährige Garantie ab dem Tag des Kaufs. Die Garantie deckt Produktionsausfälle oder Defekte ab, die während der Garantiezeit auftreten. Ihr Kaufbeleg dient als Nachweis gegenüber dem Händler, wenn Sie Ihre Garantie in Anspruch nehmen.

Die Garantie gilt nur für Produkte, die für Privathaushalte gekauft und dort verwendet werden. Die Garantie gilt nicht, wenn das Produkt gewerblich verwendet wird. Die Garantie gilt nicht bei unsachgemäßer oder fahrlässiger Verwendung, Nichtbefolgung der Anleitungen von Wilfa oder falls das Gerät modifiziert oder eine nicht-autorisierte Reparatur daran vorgenommen wurde. Die Garantie gilt auch nicht für normalen Verschleiß und Abnutzung des Produkts, fehlerhafte Verwendung, mangelhafte Pflege, Verwendung einer falschen elektrischen Spannung oder:

DE

- Überlastung des Produkts
- Teile, die normal abgenutzt sind
- Teile, bei denen ein regelmäßiger Austausch zu erwarten ist (z. B. Filter, Akku usw.)

Die Bedienungsanleitung finden Sie auch auf unserer Website wilfa.com

TECHNISCHE DATEN

220-240V~50/60HZ 1000W

SUPPORT UND ERSATZTEILE

Support erhalten Sie auf **wilfa.com** und auf unserer Kundenservice-/Supportseite. Dort finden Sie Antworten auf häufig gestellte Fragen, Ersatzteile, Tipps und Tricks sowie alle unsere Kontaktdaten.

RECYCLINGFÄHIGKEIT



Diese Kennzeichnung weist darauf hin, dass das Produkt in der EU nicht über den Hausmüll entsorgt werden darf. Um mögliche Schäden für die Umwelt oder die menschliche Gesundheit durch unkontrollierte Abfallentsorgung zu vermeiden, recyceln Sie das Gerät verantwortungsvoll. Sie fördern so die nachhaltige Wiederverwendung von Materialressourcen. Um Ihr Altgerät zurückzugeben, nutzen Sie bitte eines der Rückgabe- und Sammelsysteme oder wenden Sie sich an den Händler, bei dem das Produkt gekauft wurde. Dort kann das Produkt kostenlos für ein umweltfreundliches Recycling zurückgenommen werden.

DE

NL

INHOUD

66	BELANGRIJKE VEILIGHEIDSINSTRUCTIES
67	OPLADEN
68	SYSTEEMDISCLAIMER
69	PRODUCTOVERZICHT
70	PRODUCTOVERZICHT – LAMPEN EN KNOPPEN
70	INSTALLATIE
71	ONDERHOUD EN REINIGING
72	GARANTIE
73	PRODUCTSPECIFICATIES
73	ONDERSTEUNING EN RESERVEONDERDELEN
73	RECYCLING

NL

BELANGRIJKE VEILIGHEIDSINSTRUCTIES

- Dit apparaat kan door kinderen vanaf acht jaar gebruikt worden en door personen met een fysieke, zintuiglijke of verstandelijke beperking of door mensen die een gebrek aan ervaring of kennis hebben, mits zij het apparaat onder toezicht gebruiken of instructies gekregen hebben over de veilige manier waarop het apparaat gebruikt moet worden en de hieraan gerelateerde gevaren begrepen hebben. Kinderen mogen het apparaat niet als speelgoed gebruiken. Reiniging en onderhoud mogen niet uitgevoerd worden door kinderen die niet onder toezicht staan.
- Dit product wordt alleen gebruikt voor vloerreiniging in een woonomgeving en mag niet gebruikt worden in een buitenomgeving, voor iets anders dan vloeren, in een commerciële of industriële omgeving.
- Laat kinderen niet met de machine spelen. Houd kinderen en huisdieren onder toezicht om ze zo ver mogelijk uit de buurt te houden wanneer de machine werkt.
- Als het netsnoer beschadigd is, moet het vervangen worden door een speciaal snoer of een speciaal onderdeel dat aangeschaft is bij de fabrikant of de onderhoudsafdeling.

NL

- Laat kinderen en huisdieren nooit op de machine zitten.
- Gebruik het apparaat niet in hangende omgevingen zonder beschermende hekken (zoals duplexvloeren, open balkons en meubelbladen).
- Gebruik het apparaat niet in een omgeving waar de temperatuur hoger is dan 35 °C, lager dan 0 °C, of waar zich vloeistoffen en kleverige voorwerpen op de vloer bevinden.
- Schik en vouw vóór gebruik de kabels op de vloer als ze een obstakel vormen dat de machinebeweging kan blokkeren.
- Laat de machine geen harde of scherpe voorwerpen opnemen (zoals decoratieafval, glas, spijkers enz.).
- Reinig en onderhoud het apparaat en het basisstation in uitgeschakelde toestand.
- Als de machine vervoerd moet worden, zorg er dan voor dat ze uitgeschakeld is en gebruik de originele verpakkingsdoos ter bescherming.

NL

OPLADEN

- Gebruik geen accu's, netsnoeren of basisstations van derden.
- Plaats het basisstation niet in de buurt van een warmtebron (zoals een radiator enz.).
- Voordat u de machine afdankt, moet u de stroomtoevoer loskoppelen en de accu uit de machine verwijderen.

- Voor het opladen van de batterij mag alleen een verwijderbare eenheid D4000 worden gebruikt die met dit apparaat, of RVCD-D17 wordt geleverd.
- Verwijderbare eenheid 

SYSTEEMDISCLAIMER

De lijst met smartphonetypes op de markt is lang en neemt toe. De systeemprestaties kunnen variëren voor verschillende combinaties van het besturingssysteem en hoe het in het telefoonmodel geïmplementeerd wordt. Ook veranderingen in de sector kunnen een impact hebben. Hoewel we in de meeste gevallen goede prestaties verwachten, is de verwachte prestatie van de app dus niet gegarandeerd. Hoewel de app waarschijnlijk lange tijd zal werken met oudere hardware- en softwareversies, moet u het besturingssysteem van uw telefoon up-to-date houden om er zeker van te zijn dat de app volledig functioneel is.

Minimale eis in januari 2023:

- iOS 14.00
- Android 10.0

STOF HANDMATIG VERWIJDEREN

Als de robot op het automatische leegstation staat, kun je het stof direct hand-

matig verwijderen door op het pictogram "Stof handmatig verwijderen"  op de kaartpagina van de app te tikken.

Gebruik de functie niet meerdere keren snel achter elkaar.

NL

PRODUCTOVERZICHT

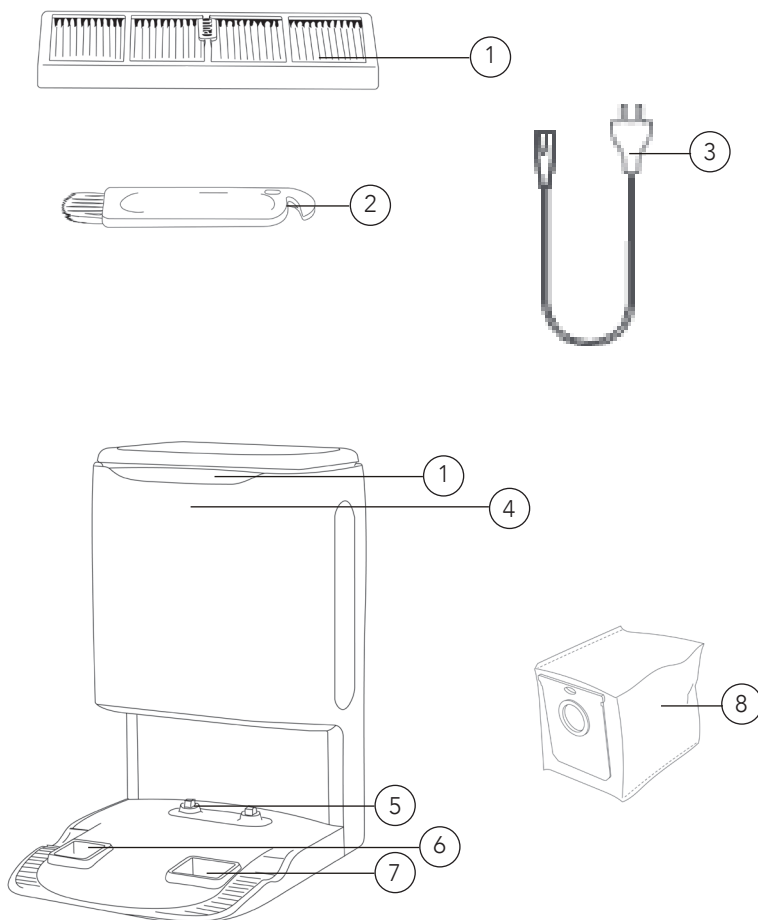

- | | | | |
|----|-----------------------|----|------------|
| 1. | Filterscherm | 7. | Stofinlaat |
| 2. | Reinigingsgereedschap | 8. | Stofzak |
| 3. | Voedingskabel | | |
| 4. | Indicatielampje | | |
| 5. | Laadelektrode | | |
| 6. | Luchtuitlaat | | |

NL

PRODUCTOVERZICHT – LAMPEN EN KNOPPEN

Groen lampje	Het stofbakstation is aangesloten op de stroom en de robot laadt niet op.
	Het stofbakstation is aangesloten op de stroom en de robot is volledig opgeladen.
Groen knipperlicht	De robot laadt op.
Geen licht	Automatisch leegstation is niet aangesloten op de voeding
Rood licht	Het bovendeksel is open
	Er zit geen stofzak in
Oranje knipperend licht	Stof uit de robot verwijderen

INSTALLATIE

De automatische vuilnisbak installeren Plaats de vuilnisbak tegen de muur en sluit het netsnoer aan.



NL

Opmerking:

- Plaats de vuilnisbak niet in direct zonlicht.
- De automatische vuilnisbak heeft meer dan 1,5 meter ruimte aan de voorkant en meer dan 0,5 meter ruimte aan beide zijanten nodig.
- Zorg ervoor dat het netsnoer niet op een plaats zit waar de robot het kan verslepen.

INSCHAKELEN EN OPLADEN

Plaats de robot op het basisstation en lijk de laadelektroden uit met het laadcontact. Voor dagelijks gebruik kunt u het slim opladen starten door kort op de knop  te drukken.

- De robot start niet op bij een laag vermogen. Plaats hem op het basisstation om hem op te laden.
- De robot start automatisch op na aansluiting op het basisstation en kan niet uitgeschakeld worden tijdens het opladen.

ONDERHOUD EN REINIGING

Om de filter te reinigen, opent u de bovenkant van het apparaat en plaatst u het volgens de afbeelding. Het apparaat reinigt de filter automatisch.

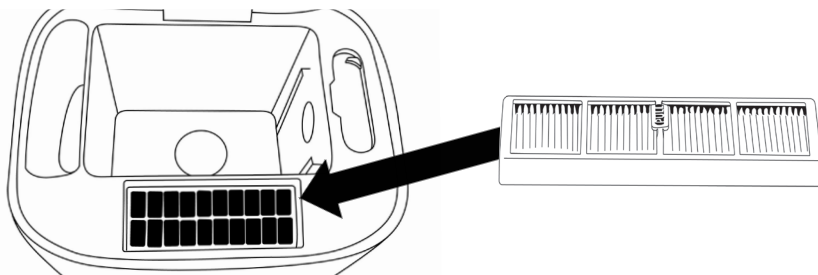

Om de stofzak te plaatsen, schuift u deze in de sleuf.

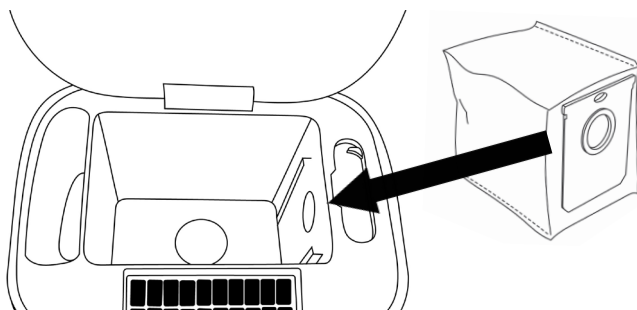

Trek aan het voorpaneel om het opbergvak te openen. Geschikt voor stofzakken, moppen en borstels.

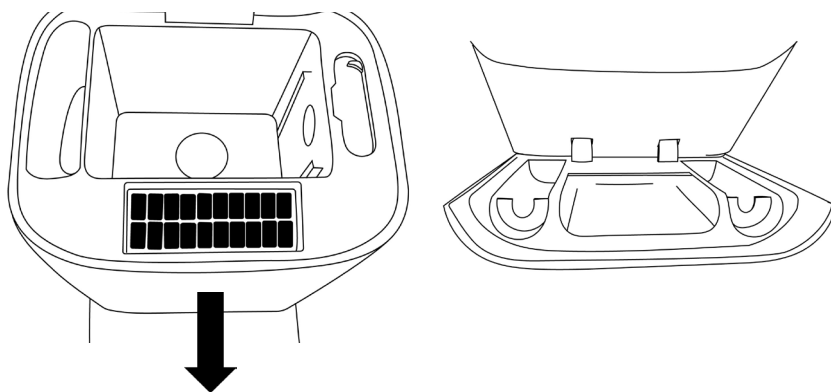

NL



GARANTIE

Wilfa geeft vijf jaar garantie op dit product vanaf de dag van aankoop. De garantie dekt productiefouten of defecten die zich voordoen tijdens de garantieperiode. Uw aankoopbon is het garantiebewijs voor de verkoper als u aanspraak maakt op de garantie.

De garantie is uitsluitend geldig voor producten die voor huishoudelijke toepassing gekocht en gebruikt werden. De garantie is niet geldig als het product voor commerciële doeleinden gebruikt wordt. De garantie is niet geldig als het product onjuist of nalatig gebruikt werd, als de Wilfa-instructies niet opgevolgd zijn, als het apparaat gewijzigd werd of als een onbevoegde reparatie uitgevoerd werd. De garantie is ook niet geldig voor normale slijtage van het product, verkeerd gebruik, gebrekkig onderhoud, gebruik van onjuiste elektrische spanning, of:

- Overbelasting van het product
- Onderdelen die normaal versleten zijn
- Onderdelen die regelmatig moeten worden vervangen (zoals filters, accu's enz.)

NL

De handleiding is ook beschikbaar op onze website; wilfa.com

PRODUCTSPECIFICATIES

220-240V~50/60HZ 1000W

ONDERSTEUNING EN RESERVEONDERDELEN

Ga voor ondersteuning naar **wilfa.com** en raadpleeg onze klantenservice-/ondersteuningspagina. Hier vindt u veelgestelde vragen, reserveonderdelen, tips en trucs en al onze contactgegevens.

RECYCLING



Deze markering geeft aan dat u dit product in de gehele Europese Unie niet met ander huishoudelijk afval mag meegeven. Om mogelijke schade aan het milieu of de gezondheid van mensen als gevolg van ongecontroleerde afvalverwijdering te voorkomen, dient het product op een verantwoorde manier gerecycled te worden om duurzaam hergebruik van materialen te stimuleren. Gebruik de retour- en inzamelingsystemen om uw gebruikte apparaat in te leveren, of neem contact op met de winkel waar u het product hebt gekocht. De winkel kan dit product in ontvangst nemen om het op veilige en milieuverantwoorde wijze te recyclen.

NL

PL

SPIS TREŚCI

- 76 WAŻNE INSTRUKCJE DOTYCZĄCE
BEZPIECZEŃSTWA
- 78 ŁADOWANIE
- 78 WYŁĄCZENIE ODPOWIEDZIALNOŚCI
- 79 PRZEGLĄD PRODUKTU
- 80 PRZEGLĄD PRODUKTU — KONTROLKI I
PRZYCISKI
- 80 INSTALACJA
- 81 KONSERWACJA I CZYSZCZENIE
- 82 GWARANCJA
- 83 DANE TECHNICZNE PRODUKTU
- 83 POMOC TECHNICZNA I CZĘŚCI ZAMIENNE
- 83 MOŻLIWOŚĆ RECYKLINGU

PL

WAŻNE INSTRUKCJE DOTYCZĄCE BEZPIECZEŃSTWA

- To urządzenie może być używane przez dzieci od lat 8 i osoby z niepełnosprawnością fizyczną, sensoryczną i umysłową oraz brakiem doświadczenia i wiedzy, pod warunkiem zapewnienia nadzoru lub udzielenia instrukcji dotyczących korzystania z urządzenia w bezpieczny sposób oraz o ile taka osoba zdaje sobie sprawę z ewentualnych zagrożeń. Dzieci nie mogą używać urządzenia do zabawy. Czynności związane z czyszczeniem oraz konserwacją w zakresie użytkownika nie powinny być wykonywane przez dzieci, o ile nie zostanie zapewniony nadzór.
- Produkt ten jest przeznaczony wyłącznie do czyszczenia podłóg w domu i nie powinien być używany na zewnątrz, w obiektach komercyjnych lub przemysłowych ani na podłożach innych niż podłoga.
- Nie pozwalaj dzieciom bawić się urządzeniem. Należy nadzorować dzieci i zwierzęta domowe, aby nie zbliżały się do urządzenia podczas pracy.
- Jeśli przewód zasilający jest uszkodzony, należy go wymienić na specjalny przewód lub specjalny element, zakupiony u producenta lub w serwisie.
- Dzieci i zwierzęta domowe nie powinny wchodzić na urządzenie.

- Nie używać w środowisku wielokondygnacyjnym bez barier ochronnych (takich jak antresole, otwarte balkony i blaty mebli).
- Nie używać w temperaturach spoza zakresu 0°C–35°C ani w przypadku, gdy na podłożu znajdują się rozlane płyny lub lepkie przedmioty.
- Przed użyciem uporządkować przewody na podłodze, aby nie utrudniały ruchu urządzenia.
- Nie dopuszczać do zbierania przez urządzenie twardych lub ostrych przedmiotów (takich jak resztki materiałów dekoracyjnych, szkło, gwoździe itp.).
- Przed czyszczeniem i konserwacją urządzenia oraz podstawy wyłączyć zasilanie.

- Jeśli urządzenie ma być transportowane, wyłączyć je i użyć oryginalnego opakowania.

ŁADOWANIE

- Nie używać akumulatora, przewodu zasilającego ani podstawy innych firm.
- Nieumieszczać podstawy z funkcją automatycznego czyszczenia w pobliżu źródła ciepła (np. grzejnika itp.).
- By naładować baterie, używać tylko zdejmowanej jednostki D4000 zasilającej załączonej do tego urządzenia lub RVCD-D17.
- Zdejmowanej jednostki 

WYŁĄCZENIE ODPOWIEDZIALNOŚCI

Na rynku jest dostępnych coraz więcej modeli smartfonów. Wydajność systemu może się różnić w zależności od kombinacji systemu operacyjnego i sposobu jego implementacji w danym modelu telefonu. Zmiany w branży również mogą mieć wpływ. Z tego powodu nie gwarantuje się oczekiwanego działania aplikacji, chociaż w większości przypadków powinna ona działać prawidłowo. Najprawdopodobniej aplikacja będzie działać przez długi czas ze starszym sprzętem i oprogramowaniem, jednak należy aktualizować system operacyjny swojego telefonu, aby mieć pewność, że aplikacja jest w pełni funkcjonalna.

Minimalne wymaganie na styczeń 2023 r.:

- iOS 14.00
- Android 10.0

PL

RĘCZNY ODBIÓR ZANIECZYSZCZEŃ

Gdy robot znajduje się w stacji automatycznego opróżniania, można natychmiast rozpocząć ręczny odbiór zanieczyszczeń, dotykając ikony „Manual dust collection”  na stronie mapy w aplikacji.

Nie należy korzystać z tej funkcji wielokrotnie w krótkich odstępach czasu.

PRZEGLĄD PRODUKTU — INFORMACJE OGÓLNE

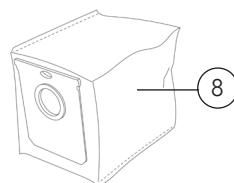
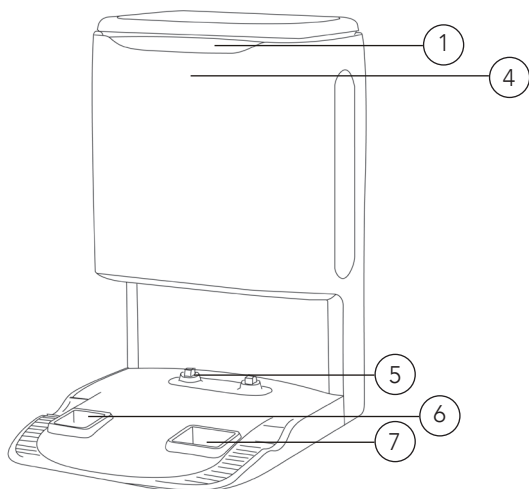
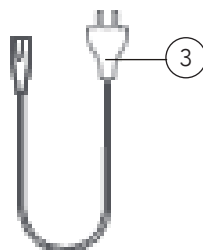
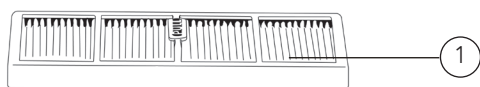

- | | | | |
|----|--------------------------|----|---------------|
| 1. | Filtr siatkowy | 7. | Wlot kurzu |
| 2. | Narzędzie do czyszczenia | 8. | Worek na kurz |
| 3. | Przewód zasilania | | |
| 4. | Wskaźnik | | |
| 5. | Elektroda ładująca | | |
| 6. | Wylot powietrza | | |

PL

PRZEGLĄD PRODUKTU — KONTROLKI I PRZYCISKI

Światło zielone	Stacja pojemnika na kurz jest podłączona do zasilania i robot nie ładuje się
	Stacja pojemnika na kurz jest podłączona do zasilania, a robot jest w pełni naładowany
Migające światło zielone	Robot ładuje się
Nie świeci	stacja automatycznego opróżniania nie jest podłączona do zasilania
Czerwone światło	Pokrywa górna jest otwarta
	Worek na kurz nie jest założony
Migające pomarańczowe światło	Odbieranie zanieczyszczeń z robota

INSTALACJA

Montaż automatycznego pojemnika na kurz. Umieść pojemnik na kurz przy ścianie i podłącz przewód zasilający.

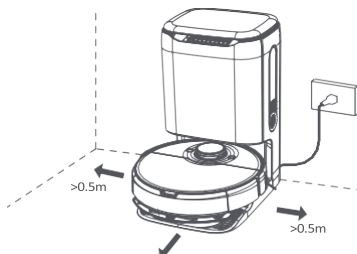

Uwaga:

- Nie wystawiaj pojemnika na kurz na bezpośrednie oddziaływanie promieni słonecznych.
- Automatyczny pojemnik na kurz wymaga ponad 1,5 metra wolnej przestrzeni z przodu i ponad 0,5 metra z obu stron.
- Upewnij się, że robot nie zaczepi o przewód zasilający.

PL

WŁĄCZANIE I ŁADOWANIE

Ustaw robota na podstawie i wyrównaj elektrody ładujące ze stykiem ładowania. Na potrzeby codziennego użytkowania można rozpocząć inteligentne ładowanie, naciskając krótko przycisk 

- Robot nie uruchomi się, gdy akumulator będzie rozładowany. Ustaw go na podstawie w celu naładowania.

- Robot uruchomi się automatycznie po podłączeniu do bazy i nie będzie można go wyłączyć podczas ładowania.

KONSERWACJA I CZYSZCZENIE

- Aby wyczyścić filtr, otwórz górną część urządzenia i ustaw ją zgodnie z rysunkiem. Urządzenie automatycznie wyczyści filtr.

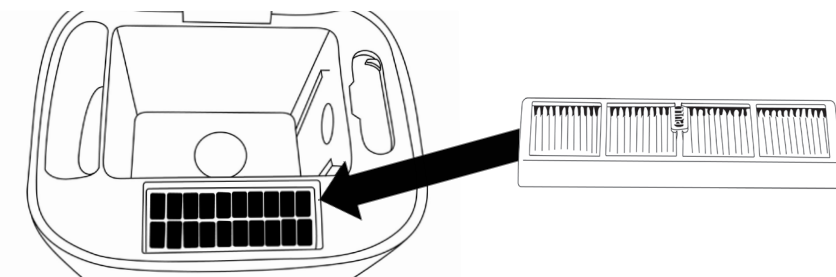

- Aby włożyć worek na kurz, wsuń go do szczeliny.

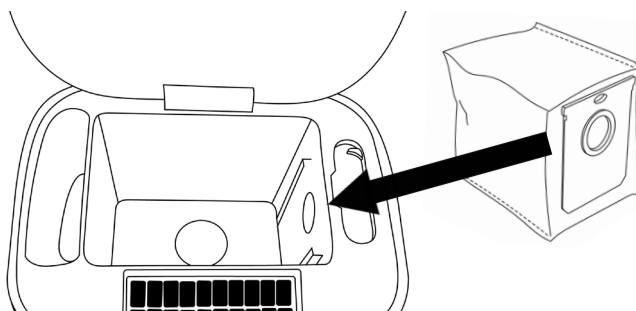

- Pociągnij za przedni panel, aby otworzyć schowek. W schowku mieszczą się worki na kurz, mopy i szczotki.

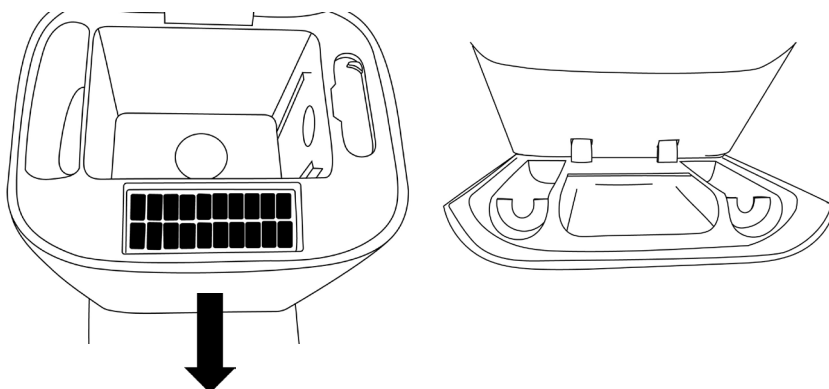



GWARANCJA

Firma Wilfa udziela 5-letniej gwarancji na ten produkt od dnia zakupu. Gwarancja obejmuje wady produkcyjne lub wady powstałe w okresie gwarancyjnym. W przypadku roszczeń z tytułu gwarancji dowodem dla sprzedawcy jest paragon lub inny dokument potwierdzający zakup.

Gwarancja obejmuje wyłącznie produkty zakupione i używane na potrzeby indywidualnych gospodarstw domowych. Komercyjna eksploatacja produktu powoduje unieważnienie gwarancji. Gwarancja zostanie unieważniona w przypadku niewłaściwego używania produktu, niedbałości, postępowania niezgodnego z instrukcjami podanymi przez firmę Wilfa, a także w przypadku modyfikacji produktu lub jego nieautoryzowanej naprawy. Gwarancja nie obejmuje ponadto normalnego zużycia, użycia niezgodnego z przeznaczeniem, braku konserwacji, podłączenia do nieprawidłowego napięcia elektrycznego oraz:

- Przeciążenia produktu
- Części, które zużywają się w wyniku normalnej eksploatacji
- Części, które należy regularnie wymieniać (np. filtr, akumulator itp.)

Instrukcja obsługi jest także dostępna na naszej stronie internetowej: wilfa.com

DANE TECHNICZNE PRODUKTU

220-240V~50/60HZ 1000W

POMOC TECHNICZNA I CZĘŚCI ZAMIENNE

Aby uzyskać pomoc techniczną, odwiedź stronę obsługi klienta/pomocy technicznej w naszej witrynie **wilfa.com**. Znajdziesz tam często zadawane pytania, listy części zamiennych, porady i wskazówki oraz wszystkie dane kontaktowe.

MOŻLIWOŚĆ RECYKLINGU



Ten znak wskazuje, że w Unii Europejskiej to urządzenie nie może być wyrzucane wraz z odpadami z gospodarstw domowych. Aby zapobiec możliwemu skażeniu środowiska lub zagrożeniom dla zdrowia ludzi z uwagi na niekontrolowaną utylizację odpadów, należy odpowiedzialnie przekazać je do recyklingu w celu promocji zrównoważonej gospodarki zasobami materiałowymi w zakresie ponownego użycia. Aby pozbyć się urządzenia po okresie eksploatacji, należy skorzystać z właściwego punktu zbiórki lub skontaktować się ze sprzedawcą, od którego kupiono produkt. W ten sposób produkt zostanie bezpłatnie przekazany do recyklingu bezpiecznego dla środowiska.

PL

CONTENU

- 86 CONSIGNES DE SÉCURITÉ IMPORTANTES
- 87 CHARGEMENT
- 88 CLAUSES DE NON RESPONSABILITÉ
- 89 APERÇU DES PRODUITS
- 90 APERÇU DES PRODUITS – LUMIÈRES ET BOUTONS
- 90 INSTALLATION
- 91 ENTRETIEN ET NETTOYAGE
- 92 GARANTIE
- 93 CARACTÉRISTIQUES DU PRODUIT
- 93 ASSISTANCE ET PIÈCES DÉTACHÉES
- 93 RECYCLAGE

CONSIGNES DE SÉCURITÉ IMPORTANTES

- Cet appareil peut être utilisé par des enfants à partir de huit ans et des personnes en situation de handicap physique, mental ou sensoriel ou encore manquant de connaissances et d'expérience, si elles sont surveillées ou ont reçu des instructions sur l'utilisation sûre de l'appareil, et si elles ont conscience des risques inhérents. Il est interdit aux enfants de jouer avec l'appareil. Les enfants ne doivent pas procéder au nettoyage ni à l'entretien de l'appareil sans surveillance.
- Ce produit sert uniquement au nettoyage des sols dans un environnement domestique et ne doit pas être utilisé à l'extérieur, dans un environnement autre que le sol, commercial ou industriel.
- Ne pas laisser les enfants jouer avec la machine. Surveiller les enfants et les animaux domestiques pour les maintenir aussi loin que possible lorsque la machine est en marche.
- Si le cordon d'alimentation est endommagé, il doit être remplacé par un cordon spécial ou un composant spécial acheté auprès de son fabricant ou de son service de maintenance.
- Ne jamais laisser des enfants ou des animaux s'asseoir sur la machine.
- Ne pas l'utiliser dans des environnements suspendus sans barrières de protection (comme

des sols duplex, des balcons ouverts et des dessus de meubles).

- Ne pas l'utiliser dans un environnement où la température est supérieure à 35 °C et inférieure à 0 °C ou où il y a des liquides et des objets collants au sol.
- Ne pas laisser la machine absorber des objets durs ou tranchants (tels que des déchets de décoration, du verre, des ongles, etc.).
- Nettoyer et maintenir l'appareil et la base hors tension.
- Si des produits doivent être transportés, s'assurer que la machine est éteinte et il est recommandé d'utiliser la boîte d'emballage d'origine pour protéger l'emballage.

CHARGEMENT

- Ne pas utiliser de batterie, de cordon d'alimentation ou de base tiers.
- Ne pas démonter, réparer ni modifier pas la batterie ou la base sans autorisation.
- Ne pas placer la base autonettoyante à proximité de la source de chaleur (comme un radiateur, etc.).

REMARQUE :

- Pour recharger la batterie, utilisez uniquement le chargeur de batterie D4000 fourni avec l'appareil ou RVCD-D17.

- Unité d'alimentation amovible 

CLAUSES DE NON RESPONSABILITÉ

La liste des types de smartphones sur le marché est longue et croissante. Les performances du système peuvent varier en fonction des différentes combinaisons du système d'exploitation et de la manière dont il est mis en œuvre dans le modèle de téléphone. Les modifications de l'industrie peuvent également avoir une incidence. Par conséquent, bien que nous nous attendions à de bonnes performances dans la plupart des cas, les performances attendues de l'application ne sont pas garanties. Bien que l'application fonctionnera très probablement longtemps avec des versions matérielles et logicielles plus anciennes, il faut maintenir les systèmes d'exploitation de le téléphone à jour pour vous assurer que l'application fonctionne parfaitement.

Exigence minimale de janvier 2023 :

- iOS 14.00
- Android 10.0

RÉCUPÉRATION MANUELLE DE LA POUSSIÈRE

Lorsque le robot est sur la station de vidange automatique, il est possible de lancer immédiatement une récupération manuelle de la poussière en appuyant sur l'icône « Récupération manuelle de la poussière »  sur la page du plan de l'application.

Ne pas utiliser la fonction à répétition trop fréquente.

APERÇU DES PRODUITS – GÉNÉRALITÉS

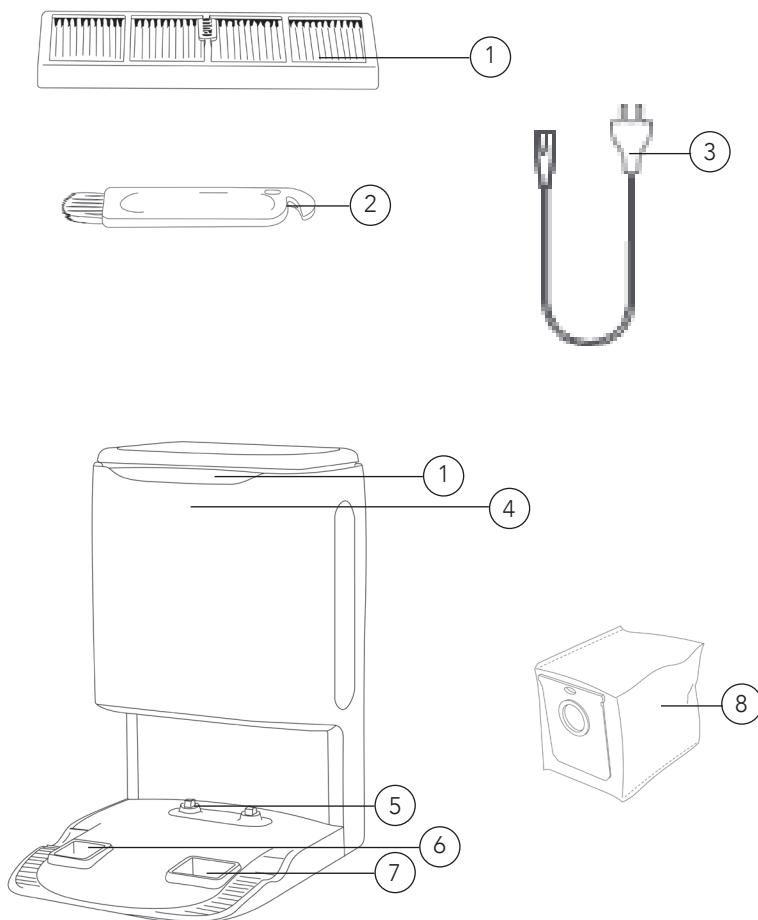

- | | | | |
|----|-----------------------|----|---------------------|
| 1. | Écran de filtre | 7. | Entrée de poussière |
| 2. | Outil de nettoyage | 8. | Sac à poussière |
| 3. | Cordon d'alimentation | | |
| 4. | Indicateur | | |
| 5. | Électrode de charge | | |
| 6. | Sortie d'air | | |

APERÇU DES PRODUITS – LUMIÈRES ET BOUTONS

Voyant vert	La station du bac à poussière est branchée et le robot ne se recharge pas
	La station du bac à poussière est branchée et le robot est complètement rechargé
Vert clignotant	Le robot est en cours de chargement
Aucune lumière	La station de vidange automatique n'est pas raccordée à l'alimentation électrique
Lumière rouge	Le couvercle supérieur est ouvert
	Le sac à poussière n'est pas installé
Lumière orange clignotante	Récupération de la poussière du robot

INSTALLATION

Installation de la poubelle automatique. Placer la poubelle contre le mur et brancher le cordon d'alimentation.

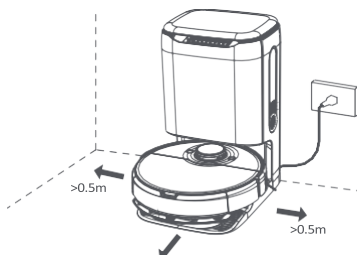

Remarque :

- Ne pas placer la poubelle à la lumière directe du soleil.
- La poubelle automatique nécessite plus de 1,5 mètre d'espace à l'avant et plus de 0,5 mètre des deux côtés.
- S'assurer que le cordon d'alimentation n'est pas placé à un endroit où le robot pourrait le tirer.

ALLUMER ET CHARGER

Placer le robot sur la base et aligner les électrodes de charge avec le contact de charge. Pour une utilisation quotidienne, il est possible de démarrer la recharge intelligente en appuyant brièvement sur le bouton 

- Le robot ne peut pas démarrer lorsqu'il est à faible puissance. La placer sur la base pour la recharger.
- Le robot démarre automatiquement après la connexion à la base et ne peut pas être arrêté pendant le rechargement.

ENTRETIEN ET NETTOYAGE

Pour nettoyer le filtre, ouvrir la partie supérieure de la machine et le positionner conformément à l'illustration. La machine nettoie automatiquement le filtre.

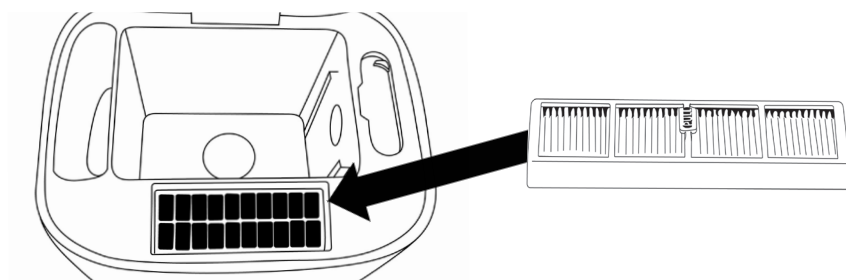

Pour placer le sac à poussière, le glisser dans la fente.

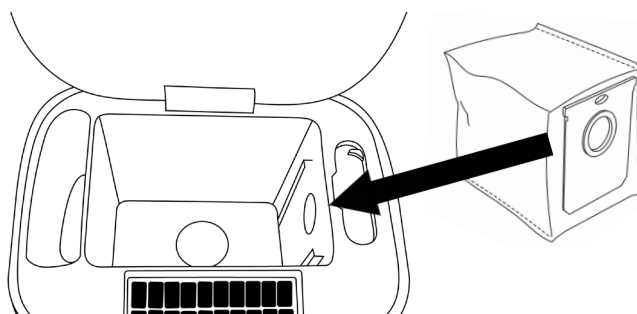

Tirer le panneau avant pour ouvrir le compartiment de stockage. Il convient aux sacs à poussière, serpillières et balais-brosses.

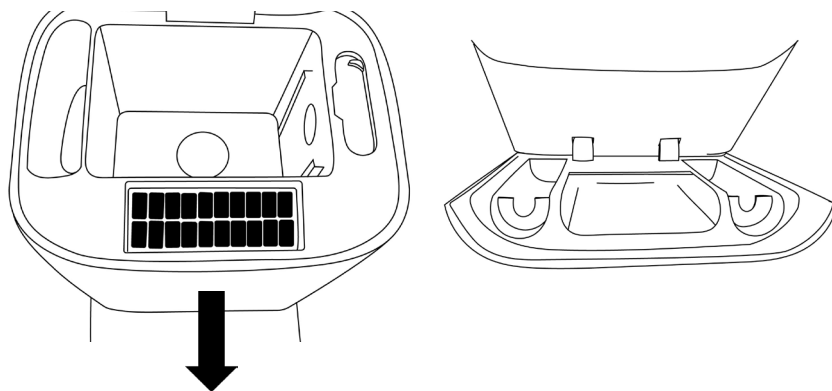



GARANTIE

Wilfa accorde une garantie de 5 ans sur ce produit à compter de la date d'achat. La garantie couvre les défauts de production ou les anomalies survenant durant la période de garantie. Le reçu d'achat sert de preuve à montrer au détaillant pour tout recours garantie.

La garantie n'est valide que sur les produits achetés et utilisés pour un usage domestique. Elle n'est pas valide en cas d'utilisation commerciale du produit. La garantie ne s'applique pas en cas de mauvaise utilisation du produit, de négligence, de non-respect des consignes de Wilfa, de modification ou de réparation non autorisée. La garantie ne s'applique pas non plus en cas d'usure naturelle du produit, de mauvaise utilisation, de défaut d'entretien ou d'utilisation d'une tension électrique non adaptée ou :

- En cas de surcharge du produit
- Aux pièces concernées par une usure naturelle
- Les pièces que vous devez vous attendre à remplacer régulièrement (par exemple, filtre, batterie, etc.)

Le manuel d'instructions est également disponible sur notre site Web : wilfa.com

CARACTÉRISTIQUES DU PRODUIT

220-240V~50/60HZ 1000W

ASSISTANCE ET PIÈCES DÉTACHÉES

Pour toute demande d'assistance, consulter le site **wilfa.com** et la page de notre service clients/assistance. Cette page propose des réponses aux questions les plus fréquentes, des informations sur les pièces détachées, des conseils et astuces ainsi que toutes nos coordonnées.

RECYCLAGE



Ce marquage indique que la mise au rebut de ce produit avec les déchets ménagers est proscrite dans toute l'Union européenne. Pour éviter tout impact négatif sur l'environnement ou la santé humaine en raison d'une élimination inadéquate des déchets, recycler l'appareil de manière responsable, afin d'encourager la réutilisation durable des ressources matérielles. Pour retourner l'appareil usagé, recourir aux systèmes de retour et de collecte, ou contacter le revendeur auprès duquel le produit a été acheté. Celui-ci pourra reprendre le produit afin qu'il soit recyclé gratuitement, en respectant l'environnement.



BEYOND EXPECTATIONS

